

Cash Register

ECR 8220 S

GUÍA DE USUARIO



ESPAÑOL

olivetti

PUBLICATION ISSUED BY:

Olivetti S.p.A.
www.olivetti.com

Copyright © 2013, Olivetti

All rights reserved

Printed in Italy



Your attention is drawn to the following actions that could compromise the characteristics of the product:

- incorrect electrical supply;
- incorrect installation; incorrect or improper use, or, in any case, not in accordance with the warnings given in the User Manual supplied with the product;
- replacement of original components or accessories with others of a type not approved by the manufacturer, or carried out by unauthorized personnel.

Nous attirons votre attention sur les actions suivantes qui peuvent compromettre la conformité attestée ci-dessus et les caractéristiques du produit:

- Alimentation électrique erronée;
- Installation ou utilisation erronée ou non conforme aux indications exposées dans le manuel d'utilisation fourni avec le produit;
- Remplacement de composants ou d'accessoires originaux par des pièces non approuvées par le constructeur, ou effectué par du personnel non autorisé.

Wir möchten Sie darauf hinweisen, daß folgende Aktionen die oben bescheinigte Konformität und die Eigenschaften des Produkts beeinträchtigen können:

- Falsche Stromversorgung;
- Installations- oder Bedienungsfehler bzw. Nichtbeachtung der Hinweise in der Bedienungsanleitung, die mit dem Produkt geliefert wurde;
- Das Auswechseln von Bauteilen oder Originalzubehör durch Unbefugte oder das Ersetzen durch Teile, die nicht vom Hersteller anerkannt werden.

Prestar mucha atención a las siguientes acciones que pueden comprometer la conformidad arriba certificada y, obviamente, las características del producto:

- Alimentación eléctrica errónea;
- Instalación o uso erróneos, improprios o no conformes con las advertencias detalladas en el manual de uso suministrado con el producto;
- Sustitución de componentes o accesorios originales con otros no aprobados por el fabricante o bien efectuada por parte personal no autorizada.

Het is belangrijk te weten dat de volgende acties nadelige gevolgen kunnen hebben voor de goede werking van het product:

- het verkeerd aansluiten van een stroombron;
- onjuiste installatie; onjuist of oneigenlijk gebruik, of handelingen die worden uitgevoerd zonder inachtneming van de waarschuwingen in de handleiding bij het product;
- vervanging van originele onderdelen of accessoires door onderdelen of accessoires van een type dat niet is goedgekeurd door de fabrikant, of vervanging die wordt uitgevoerd door onbevoegd personeel.

Chamamos a sua atenção para as seguintes acções que podem comprometer o desempenho do produto:

- abastecimento de corrente não adequado;
- instalação incorrecta, utilização incorrecta ou indevida, ou não respeitando os avisos descritos no Manual do Utilizador que é fornecido com o produto;
- substituição de componentes originais ou acessórios por outros de tipo não aprovado pelo fabricante, ou substituição realizada por pessoal não autorizado.

Vær opmærksom på, at følgende handlinger kan beskadige produktet:

- Forkert strømforsyning.
- Forkert installation, ukorrekt eller forkert brug eller, som under alle omstændigheder, ikke er i overensstemmelse med advarslerne i den medfølgende Brugervejledning.
- Udsifting af originale dele eller tilbehør med andre typer, som ikke er godkendt af fabrikanten, eller foretaget af uautoriseret personer.

Vær oppmerksom på følgende handlinger som kan forandre produktets karakteristikk:

- Gal elektrisk tilførsel;
 - Gal installasjon, galt eller ulempefullt bruk eller, i hvert fall, bruk som ikke samsvarer med advarslene i Brukerhåndboka som medfølger produktet;
 - Utsifting av originaldeler eller tilbehør med andre typer som ikke er godkjent av produsenten eller blir utført av personal uten autorisering.
-



FIGURES - IMAGES
 ABBILDUNGEN - FIGURAS
 AFBEELDINGEN - FIGURAS
 FIGURER - BILDER

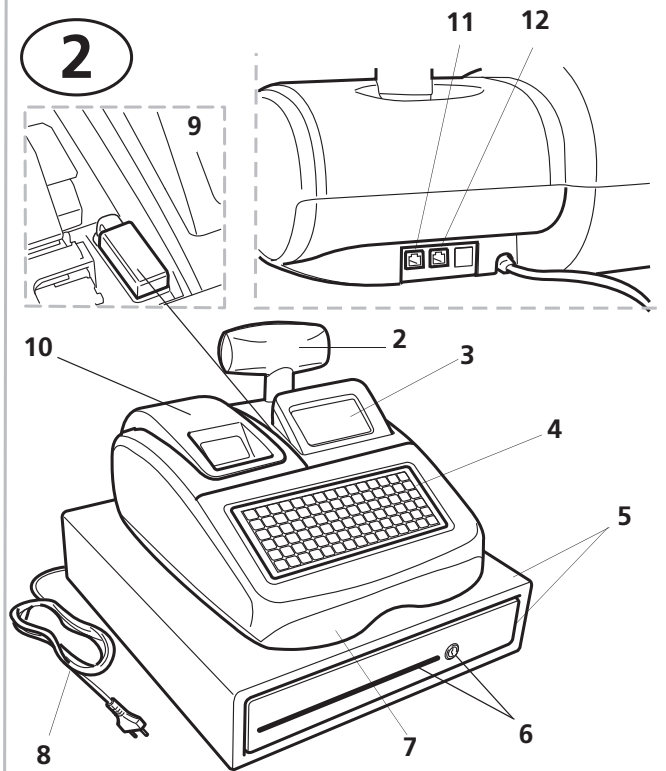
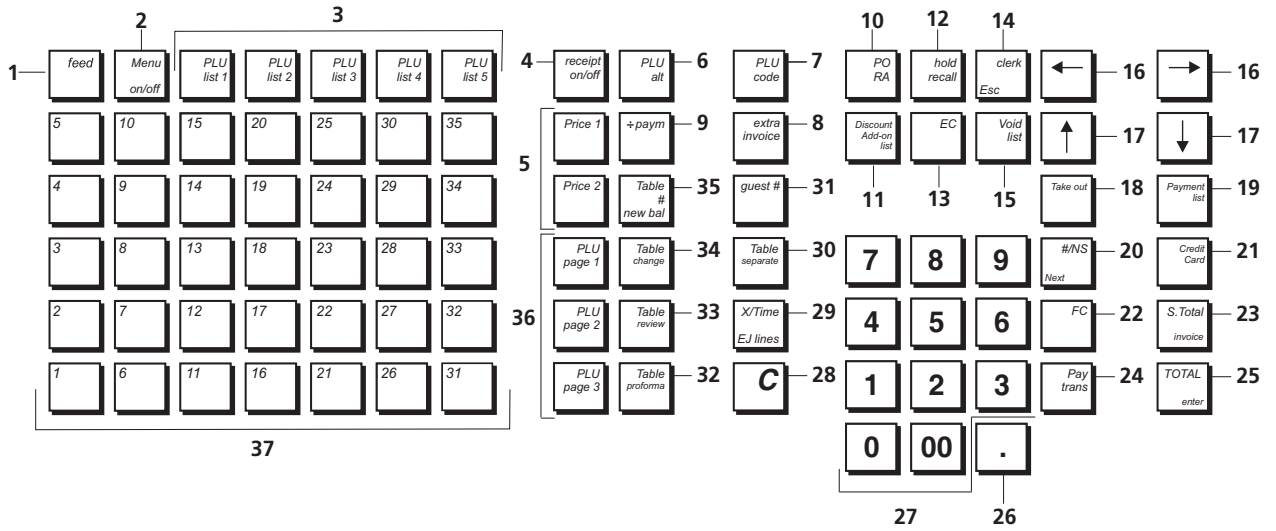



FIGURES - IMAGES
ABBILDUNGEN - FIGURAS
AFBEELDINGEN - FIGURAS
FIGURER - BILDER

3



4

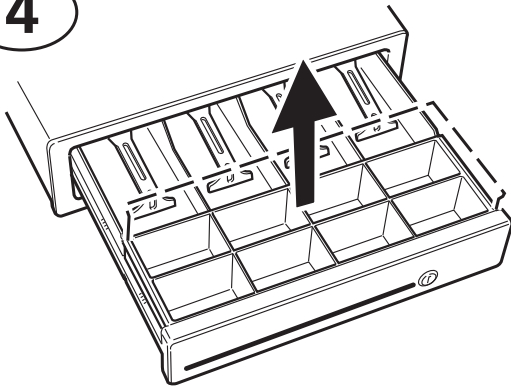

5

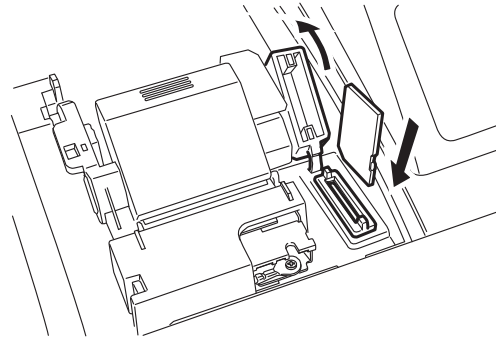



**SAFETY INFORMATION
INFORMATIONS DE SECURITE
SICHERHEITSVORSCHRIFTEN
INFORMACIÓN DE SEGURIDAD
VEILIGHEIDSINFORMATIE
INFORMAÇÃO SOBRE SEGURANÇA
SIKKERHEDSFORANSTALTNINGER
SIKKERHETSINFORMASJON**

	<ol style="list-style-type: none">1 Connect the power cord to an electrical outlet that is near the product and easily accessible.2 Install your cash register on a flat and stable surface, at a location where no one can step on or trip over the power cord.3 Do not use your cash register near water, or with wet hands.4 Do not expose your cash register to rain or moisture.5 Unplug your cash register from the electrical outlet before cleaning.
	<ol style="list-style-type: none">1 Brancher le cordon d'alimentation à la prise électrique qui se trouve près du produit et facilement accessible.2 Initialiser la caisse enregistreuse sur une surface plane et stable, dans une place où il n'y pas le risque de presser ou de heurter le cordon.3 Ne pas utiliser la caisse enregistreuse près de l'eau, ou avec les mains mouillées.4 Ne pas exposer la caisse enregistreuse à la pluie ou à l'humidité.5 Débrancher la caisse enregistreuse de la prise électrique avant de la nettoyer.
	<ol style="list-style-type: none">1 Das Netzkabel an eine Steckdose anschließen, die in der Nähe der Maschine und leicht zugänglich ist.2 Die Registrierkasse auf einer ebenen stabilen Fläche installieren. Darauf achten, dass keiner über das Netzkabel stolpern oder auf es treten kann.3 Die Kasse nicht in der Nähe von Wasser oder mit nassen Händen benutzen.4 Die Kasse nicht Regen oder Feuchtigkeit aussetzen.5 Vor Reinigungsarbeiten die Kasse vom Stromnetz trennen.
	<ol style="list-style-type: none">1 Conecte el cable de alimentación a una toma eléctrica que se encuentre cerca del producto y que tenga un fácil acceso.2 Instale su caja registradora en una superficie plana y estable, en un emplazamiento en el que nadie pueda pisar el cable de alimentación o tropezar con él.3 No utilice la caja registradora cerca del agua ni si tiene las manos húmedas.4 No exponga la caja registradora a la lluvia o la humedad.5 Desconecte la caja registradora de la toma eléctrica antes de la limpieza.
	<ol style="list-style-type: none">1 Sluit het netsnoer aan op een stopcontact dat zich in de buurt van het kasregister bevindt en vrij toegankelijk is.2 Installeer uw kasregister op een plat en stabiel oppervlak, op een plaats waar niemand op het netsnoer kan trappen of erover struikelen.3 Gebruik uw kasregister niet in de buurt van water, of met natte handen.4 Stel uw kasregister niet bloot aan regen of vocht.5 Trek de stekker uit het stopcontact voordat u het kasregister gaat schoonmaken.
	<ol style="list-style-type: none">1 Ligue o cabo de alimentação a uma tomada eléctrica que esteja perto da máquina e seja de fácil acesso.2 Instale a caixa registadora sobre uma superfície plana e estável, num local onde ninguém possa chocar com ela ou tropeçar no cabo de alimentação.3 Não utilize a caixa registadora perto de água, nem a manuseie se tiver as mãos molhadas.4 Não exponha a caixa registadora a chuva ou humidade.5 Desligue a caixa registadora da tomada de corrente antes de a limpar.
	<ol style="list-style-type: none">1 Tilslut de elektriske kabel til elnettet, som er ved siden af produktet og nemt tilgængelig.2 Placér Deres kasseapparat på en flad, sikker og stabil overflade, et sted hvor ingen kan gå eller trampe over det elektrisk kabel.3 Brug ikke Deres kasseapparat i nærheden af vand, eller med våde hænder.4 Deres kasseapparat må ikke udsættes for regn eller fugtighed.5 Slut Deres kasseapparat fra elnettet inden de går i gang med rengøring.
	<ol style="list-style-type: none">1 Kople strømkabelen til et eluttak som befinner seg i nærheten av produktet og er lett tilgjengelig.2 Installer kassaapparatet på en flatt og stabil overflate på en plass hvor ingen kan klive eller snuble på kabelen.3 Bruk ikke kassaapparatet i nærheten av vann eller med våte hender.4 Utsett kassaapparatet for regn eller fukt.5 Kople fra kassaapparatet fra eluttaket før rengjøringen.



HOW DO I PROCEED?
COMMENT JE DOIT PROCEDER?
VORGEHENSWEISE
¿QUÉ DEBO HACER A CONTINUACIÓN?
HOE GA IK TE WERK?
O QUE DEVO FAZER?
FREMANGSMÅDE?
HVORDAN GÅR MAN FREM?

GB	<ol style="list-style-type: none">1. Plug the cash register into a electrical outlet and insert the batteries.2. Load the paper.3. Proceed with Quick Start Programming.4. Perform basic sales transactions.5. Get to know your cash register in depth.
F	<ol style="list-style-type: none">1. Brancher la caisse enregistreuse à la prise électrique et insérer les batteries.2. Charger le papier.3. Procéder avec la fonction Vite Démarre de Programmation.4. Exécuter les transactions de ventes basiques.5. Prendre confiance avec la caisse enregistreuse.
D	<ol style="list-style-type: none">1. Die Kasse an eine Netzsteckdose anschließen und die Batterien einsetzen.2. Papier laden.3. Die Quick Start Programmierung durchführen.4. Einfache Verkaufsvorgänge ausführen.5. Sich mit allen Funktionen der Kasse vertraut machen.
E	<ol style="list-style-type: none">1. Enchufe la caja registradora en una toma eléctrica e inserte las baterías.2. Cargue el papel.3. Continúe con la programación de la puesta en servicio rápida.4. Realice transacciones de venta básicas.5. Conozca más en detalle la caja registradora.
NL	<ol style="list-style-type: none">1. Sluit het kasregister aan op een stopcontact en plaats de batterijen.2. Plaats het papier.3. Voer de snelstart-programmering uit.4. Voer basis-verkooptransacties uit.5. Leer uw kasregister grondig kennen.
P	<ol style="list-style-type: none">1. Ligue a caixa registradora a uma tomada eléctrica e insira as pilhas.2. Coloque o papel.3. Continue com a Programação de Iniciação Rápida.4. Realize transacções básicas de vendas.5. Familiarize-se com a sua caixa registradora.
DK	<ol style="list-style-type: none">1. Tilslut kasseapparatet til elnettet og sæt batterierne i.2. Sæt papir i.3. Gå frem med Hurtig Start Programmering.4. Indret basis salgstransaktioner.5. Lær Deres kasseapparat at kende.
N	<ol style="list-style-type: none">1 Kople kassaapparatet til et eluttak og installer batteriene.2 Lade papir.3 Gå frem med Hurtigstartprogrammeringen.4 Utfør grunnleggende salgstransaksjoner.5. Lær å kjenne dit kassaapparat ordentlig.

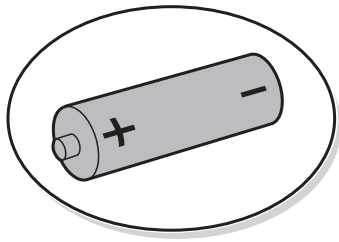

INSERTING MEMORY BACKUP BATTERIES
INSÉRER LES BATTERIES TAMPONS DE LA MÉMOIRE
BATTERIEN ZUR SPEICHERSICHERUNG EINSETZEN
INSERCIÓN DE LAS BATERÍAS DE RESPALDO DE LA MEMORIA
INSTALLEREN VAN DE BATTERIJEN VOOR NOODVOEDING
INSERIR AS PILHAS DE BACKUP DA MEMÓRIA
INDSÆT HUKOMMELSE BACKUP BATTERIER
INSTALLERE MINNETS BACKUPBATTERIER

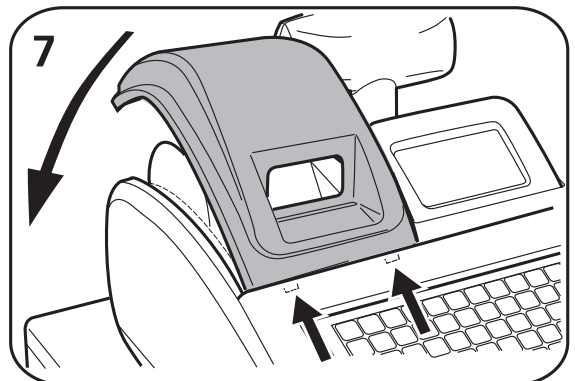
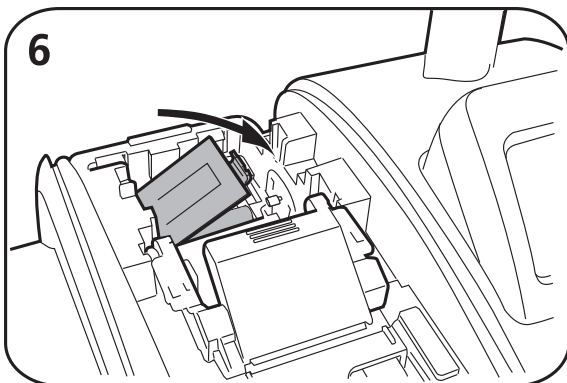
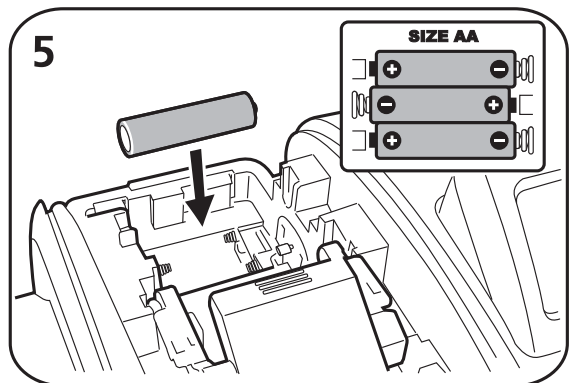
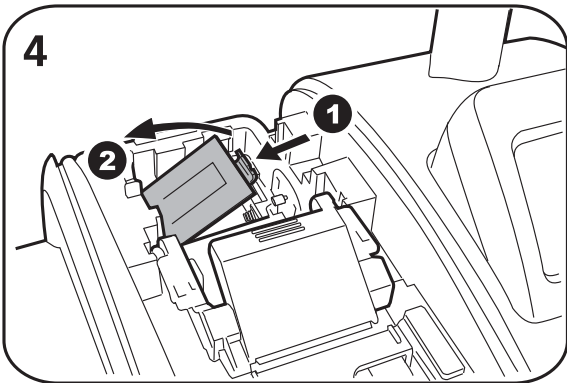
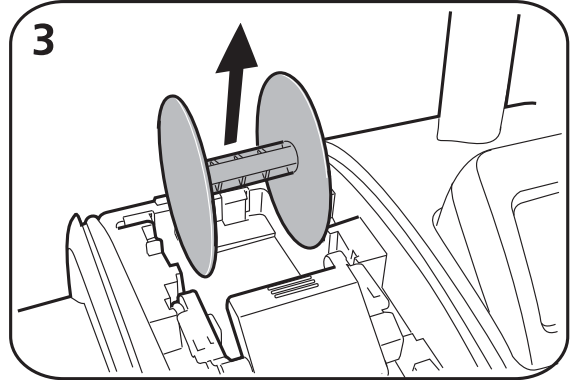
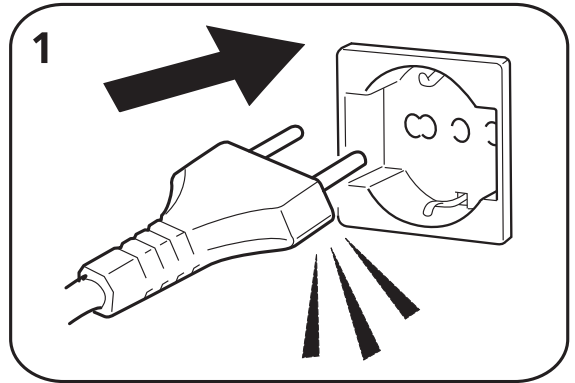
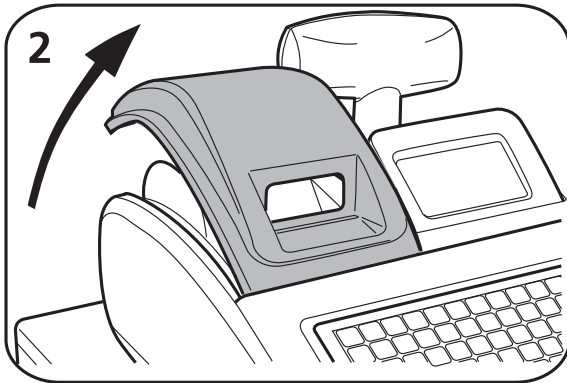



LOADING THERMAL PAPER
 INSTALLATION DU PAPIER THERMIQUE
 EINLEGEN VON THERMOPAPIER
 CARGA DEL PAPEL TÉRMICO
 THERMISCH PAPIER PLAATSEN
 COLOCAR PAPEL TÉRMICO
 ISÆTNING AF TERMOPAPIR
 LADE TERMISK PAPIR

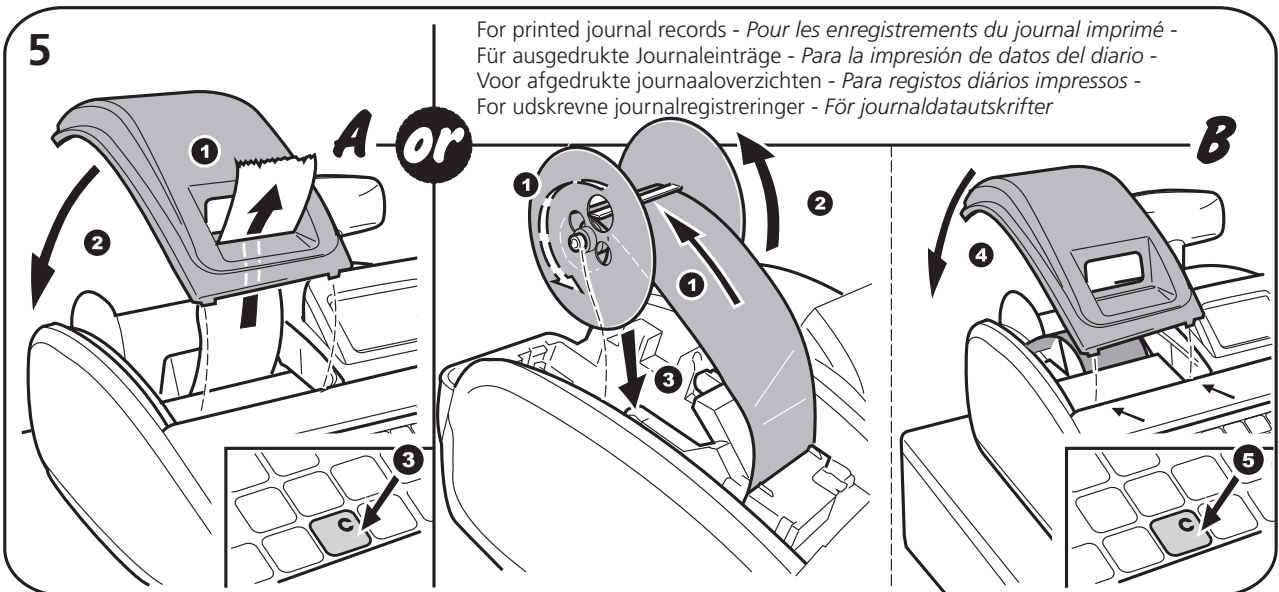
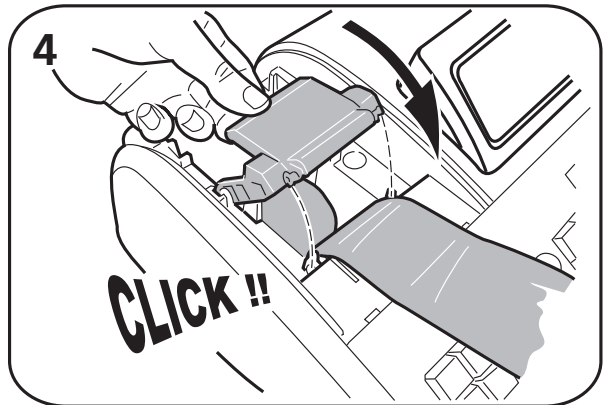
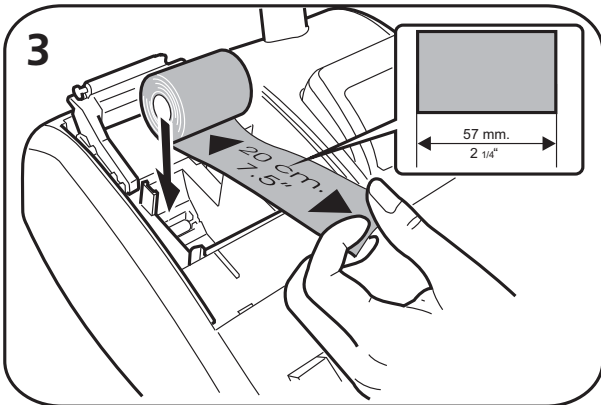
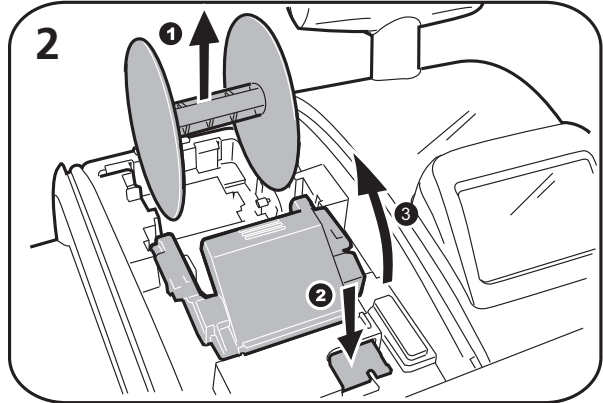
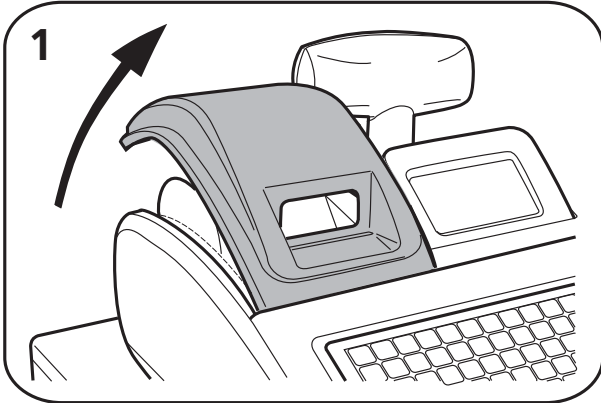



DAILY JOB OPERATIONS
OPÉRATIONS QUOTIDIENNES
TÄGLICHE ARBEITEN
OPERACIONES COTIDIANAS DURANTE EL TRABAJO
DAGELIJKSE TAKEN
OPERAÇÕES DIÁRIAS
DAGLIGE ARBEJDSOPERATIONER
DAGELIGE ARBEIDSHANDLINGER

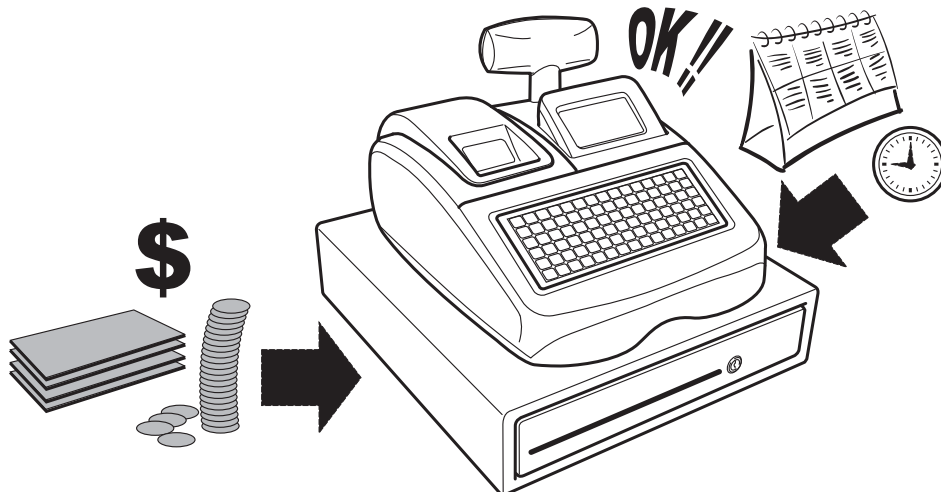

Morning startup
Démarré du matin
Einschalten zu
Geschäftsbeginn
Puesta en marcha al iniciode
la jornada
Morgens opstarten
Arranque da manhã
Opstart på morgenen



Sales transactions
Transactions de ventes
Verkaufsvorgänge
Transacciones de venta
Verkooptransacties
Transacções de vendas
Salgstransaktioner
Salgstransaksjoner

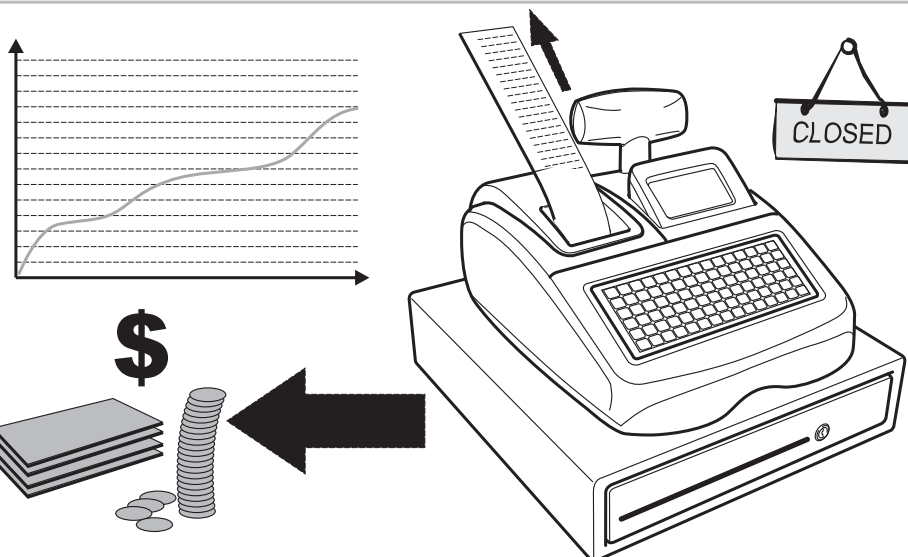

End of day reports
Compte-rendu de fin journée
Berichte bei Geschäftsende
Informes de cierre de lajornad.
Einddaags-rapportages
Relatórios de fim de dia
Slut af dagens registreringer
Försäljningstransaktioner
Rapporter ved dagens slutt

**| READ THIS FIRST | À LIRE AVANT DE COMMENCER |
| BITTE DIES ZUERST LESEN |
| LEA ESTO EN PRIMER LUGAR | EERST LEZEN |**

ENGLISH

IMPORTANT NOTICE FOR THE USER

Thank you for purchasing this state-of-the-art cash register. You can program your cash register in one of two ways: by directly using the keypad, as explained in the User Guide, or by using a specifically designed and intuitive ECR Programming Utility running on a computer that you connect to your cash register. If you wish to use this utility, download it from <http://www.olivetti.com/site/public/support.asp> after selecting your cash register model from the Driver/Firmware drop-down list. Then install it on your computer by following the step-by-step instructions provided in the Installation and Reference Guide which is automatically downloaded with the utility.

FRANÇAIS

NOTE IMPORTANTE POUR L'UTILISATEUR

Merci d'avoir acheté cette caisse enregistreuse fabriquée suivant les règles de l'art. Il existe deux façons de programmer votre caisse enregistreuse : directement depuis le clavier, tel que décrit dans le Guide Usager, ou bien par le biais de l'Utilitaire de programmation ECR, soit une application dédiée et conviviale à installer sur votre ordinateur qui vous permet de vous connecter à votre caisse enregistreuse. Si vous souhaitez utiliser cet utilitaire, téléchargez-le sur le site Internet <http://www.olivetti.com/site/public/support.asp> après avoir sélectionné votre modèle de caisse enregistreuse dans la liste déroulante du Pilote/Firmware. Installez-le ensuite sur votre ordinateur en suivant les instructions pas à pas fournies par le Guide de Référence et d'Installation qui est téléchargé automatiquement avec l'utilitaire.

DEUTSCH

WICHTIGE INFORMATION FÜR DEN BENUTZER

Vielen Dank für den Kauf dieser hochmodernen Registrierkasse. Sie können die Registrierkasse auf zwei Arten programmieren: entweder direkt über die Tastatur, wie in der Anwenderhandbuch beschrieben oder durch Verwendung eines speziell dafür entwickelten und intuitiven ECR-Dienstprogramms, das auf einem Computer ausgeführt wird, den Sie mit der Kasse verbinden. Wenn Sie dieses Dienstprogramm verwenden möchten, laden Sie es sich von der Internetseite <http://www.olivetti.com/site/public/support.asp> herunter, nachdem Sie Ihr Registrierkassenmodell aus dem Pull-Down-Menü der Treiber/Firmware ausgesucht haben. Installieren Sie es dann auf Ihrem Rechner, indem Sie sich an die Schritt-für-Schritt Anweisungen der Montage- und Bedienungsanleitung halten, die automatisch mit der Software heruntergeladen wird.

ESPAÑOL

AVISO IMPORTANTE PARA EL USUARIO

Muchas gracias por adquirir esta caja registradora de última generación. Puede programar su caja registradora de dos formas: usando directamente el teclado, de la forma explicada en el Guía de usuario, o bien usando Utilidad de programación de ECR, ejecutada en un ordenador conectado a la caja registradora. Si desea usar esta utilidad, descárguela desde <http://www.olivetti.com/site/public/support.asp> tras seleccionar su modelo de caja registradora en la lista desplegable Drivers/Producto/Firmware. A continuación, instálela en su ordenador siguiendo las instrucciones detalladas proporcionadas en la Guía de instalación y referencia que se descarga automáticamente con la utilidad.

NEDERLANDS

WAARSCHUWING VOOR DE GEBRUIKER

Dank u voor de aankoop van dit kasregister, gefabriceerd volgens de regels der kunst. U kunt uw kasregister op twee manieren programmeren: rechtstreeks via het toetsenbord zoals beschreven staat in de Gebruiksaanwijzing of wel met een speciaal hiervoor ontwikkeld, gebruiksvriendelijk ECR Hulpprogramma op de computer waarop uw kasregister is aangesloten. Indien u van dit hulpprogrammagebruik wenst te maken kunt u het downloaden van <http://www.olivetti.com/site/public/support.asp> nadat u eerst in het uitrolmenu van de Driver/Firmware het model van uw kasregister hebt gekozen. Voor de installatie volgt u stap voor stap de aanwijzingen op van de Handleiding voor Installatie en Gebruik, die automatisch samen met de software gedownload wordt.

| LEIA PRIMEIRO | LÆS FØRST HER |
| LES DETTE FØRST |

PORTUGUÊS

AVISO IMPORTANTE PARA O UTILIZADOR

Agradecemos a sua preferência na aquisição desta caixa registadora com a mais recente tecnologia. A sua caixa registadora pode ser programada de duas formas: directamente usando o teclado, conforme explicado no Guia do Utilizador, ou utilizando um Utilitário de Programação ECR intuitivo e foiespecificamente criado para esse fim que é executado num computador que será ligado à caixa registadora. Se pretender usar este utilitário, poderá descarregá-lo do site <http://www.olivetti.com/site/public/support.asp> após seleccionar o modelo da sua caixa registadora na lista Driver/Firmware. Depois, instale o utilitário no seu computador seguindo as instruções passo-a-passo fornecidas no Guia de Instalação e Referência que é também descarregado automaticamente com o software.

DANSK

VIGTIG MEDDELELSE TIL BRUGEREN

Tak for dit valg af vort topdesignede kasseapparat. Du kan programmere kasseapparatet på to måder: direkte via tastaturet, som beskrevet i Brugervejledningen, eller via et specialdesignet, intuitivt ECR Programmeringsværktøj der kører på en computer og som du kantslutte dit kasseapparat. Hvis du ønsker at anvende dette softwareværktøj, kan du downloade det fra <http://www.olivetti.com/site/public/support.asp> og efter at du har valgt din kasseapparatmodel i Driver/Firmware drop-down listen. Derefter kan det installeres på din computer ved at følge trin-for-trininstrukserne i Installations- og Referencevejledningen, der automatisk downloades sammen med hjælpeprogrammet.

NORSK

VIKTIG BEMERKING FOR BRUKEREN

Takk for ditt kjøp av dette avanserte kassaapparatet. Du kan programmere kassaapparatet på to måter: direkte ved å bruke tastaturet som er forklart i Brukerhåndboken eller ved å bruke et spesialkonstruert og intuitivt ECR programmeringsprogram som du bruker på en datamaskin som du kobler til kassaapparatet dit. Hvis du ønsker bruke denne programvaren, skal du laste den ned fra <http://www.olivetti.com/site/public/support.asp> da du har valgt modelle av kassaapparat i rullegardinlisten Driver/Firmware. Deretter skal du installere den i datamaskinet ved å følge de trinnvise instruksene i Installasjons- og referanseveiledningen. Du laster den automatisk ned sammen med programvaren.

Características principales	1	Ajustes de contadores	32
Características programables	1	Títulos cortos	32
Componentes de la caja registradora	2	Títulos largos	32
Cajón de efectivo y depósito extraíbles	2	Inicio de una sesión en el sistema	33
Inserción de una tarjeta de memoria (sd)	2	Identificación de cajero	33
Pantallas de operador y de cliente	2	Identificación de cajeros en formación	33
Encendido de la pantalla de operador	2	Inicios de sesión de administrador	33
Apagado de la pantalla del operador 2		Cierre de sesión	33
Símbolos y mensajes	3	Impresión de informes de programación	34
Encendido por primera vez	3	Modo de formación	34
Funciones de la caja registradora	4	Activación y desactivación del modo de formación	35
Funciones de teclado	4	Utilización del dispositivo de memoria (SD)	35
Funciones no asignadas	7	Inicialización del sistema	36
Uso de los menús	8	Informes de gestión	36
Menú principal	8	Informes X y Z	37
Modo de navegación por el menú	9	Impresión de informes X	37
Formularios de introducción de datos	9	Impresión de informes Z	37
Programación de títulos	9	informes comunes a los modos X y Z	37
Uso del teclado	10	Informes específicos del modo x	38
Uso de la tabla de caracteres	10	Informes específicos del modo z	38
Programación de la puesta en servicio rápida	11	Informe rápido	39
Selección del idioma y los requisitos para		Ejemplo de informe de ventas de cajeros	39
PLUS/DE/TABLA	11	Ejemplo de informe de todos los PLUs	9
Configuración del formato de fecha	12	Mini informe de stocks de PLU	39
Ajuste de la fecha	12	Ejemplos de transacciones de ventas	40
Configuración del formato de hora	12	Registro de una Venta de Artículo Individual	
Ajuste de la hora	12	con Cambio Debido	40
Configuración del número de ECR	12	Registro de una Venta de Artículo Múltiple	
Menú del modo de programación	13	con Total en Efectivo Exacto	40
Programación de ventas	13	Registro de una Venta de Artículo Múltiple	
Creación de nombres de grupos de departamentos	13	con Total en Efectivo Exacto en Divisa	40
Programación de departamentos	14	Registro de una Venta de Artículos Múltiples	
Programación de artículos (PLUs)	15	al mismo Precio	40
Programación de teclas de descuento/incremento		Registro de una Venta de Departamento Múltiple	
en porcentaje	16	con Pago en divisas y Cambio total en moneda Local ..	40
Programación de teclas de descuento/incremento	16	Registro de una Transacción de Adeudo	41
Configuración de tipos de cambios de divisas	17	Detalle de Caja/Total de Adeudo	41
Programación de códigos de barras con precio		Total de Tarjeta de crédito 1	41
incorporado en tienda	17	Total de cheque	41
Creación del encabezado y el pie de los comprobantes ...	18	Total cheques con cambio	41
Creación de mensajes móviles para la pantalla de cliente	18	Total de cheques en divisas con cambio	
Creación de comprobantes comerciales		en la moneda local	41
automáticos (CCA)	18	Detalle de cheque/total en efectivo	42
Creación del mensaje de la factura	19	Registro de cupones de reducción (-)	42
Configuración de su caja registradora	19	Descuento de una venta total utilizando una tasa	
Modificación de la programación		de descuento programada	42
de la caja registradora	19	Descuento de una Venta Total utilizando una Tasa de	
Configuración inicial	20	Descuento Variable	42
Modo operativo	20	Descuento de artículos individuales utilizando	
Modo de impresión de comprobantes	22	las tasas de descuento programada y variable	43
Modo de impresión de facturas	24	Aplicación del porcentaje programado a sumar	
Modo de impresión de informes	25	a una venta total	43
Sistema de cajeros	25	Aplicación del porcentaje aleatorio a sumar	
Cajero individual	26	a una venta total	43
Diario electrónico	26	Registro de una transacción de venta utilizando precios	
Configuración de las teclas de función	28	de artículo PLU predefinidos	43
Ajustes avanzados	29	Registro de una Transacción de Venta	
		con PLUs Asignados a Niveles de Página de PLUs	44

Registro de una Transacción de Venta con los Dos Precios Asociados a un PLU	44	Registro de una Operación sin Venta	46
Registro de la Venta de PLUs Asignados a Niveles de Página de PLUs Usando sus Dos Precios Asociados	44	Emisión de una copia del último comprobante de venta o una factura	46
Sobrescribir un Precio de PLU predefinido Asociado con un Código de barras	44	Poner en espera y volver a una transacción de ventas	46
Anulación de una transacción de venta completa	44	Transferencia de un pago finalizado a otro medio de pago	47
Anulación de la entrada anterior en el Medio de una Venta	45	Transacciones de cambios después del total	47
Reembolso de Artículos Múltiples	45	Administración de comensales o mesas .. 48	
Registro de múltiples transacciones de anulación y reembolso	45	Operaciones de control de mesas	48
Registro del Dinero Recibido en Cuenta	45	Transacciones de venta con porcentajes de IVA alternativo (ventas para llevar)	49
Registro de transacciones negativas de departamento	45	Operaciones de control de bandejas	49
Registro de transacciones de cantidad de producto	46	Situaciones de error	50
Salidas de Caja	46	Mensajes de error	50
Registro de un Número de Identificación de la Transacción	46	Operaciones de puesta a cero de la caja registradora	51

DIRECTIVA 2002/96/CE SOBRE EL TRATAMIENTO, LA RECOGIDA, EL RECICLAJE Y LA ELIMINACIÓN DE APARATOS ELÉCTRICOS Y ELECTRÓNICOS Y DE SUS COMPONENTES

1. PARA LOS PAÍSES DE LA UNIÓN EUROPEA (UE)

Está prohibido eliminar cualquier tipo de aparato eléctrico y electrónico como residuo urbano no seleccionado: en el caso de estos equipos es obligatorio realizar su recogida selectiva. La eliminación de estos aparatos en lugares que no estén específicamente preparados y autorizados puede tener efectos peligrosos para el medio ambiente y la salud. Los transgresores están sujetos a las sanciones y a las medidas que establece la Ley.

PARA ELIMINAR CORRECTAMENTE NUESTROS APARATOS EL USUARIO PUEDE:

- a Dirigirse a las Autoridades Locales, que le brindarán las indicaciones y las informaciones prácticas necesarias para el correcto manejo de los desechos, por ejemplo: lugar y horario de las instalaciones de tratamiento, etc.
- b En el momento de comprar uno de nuestros equipos nuevos, puede entregar a nuestro Revendedor un aparato usado, similar al que ha adquirido.

El símbolo del contenedor con la cruz, que se encuentra en el aparato, significa que:



- Cuando el equipo haya llegado al final de su vida útil, deberá ser llevado a los centros de recogida previstos, y que su tratamiento debe estar separado del de los residuos urbanos;
- Olivetti garantiza la activación de los procedimientos en materia de tratamiento, recogida, reciclaje y eliminación de los equipos, de conformidad con la Directiva 2002/96/CE (y suces. mod.).

2. PARA LOS OTROS PAÍSES (FUERA DE LA UE)

El tratamiento, la recogida, el reciclaje y la eliminación de equipos eléctricos y electrónicos se deberán llevar a cabo de conformidad con las Leyes vigentes en cada País.

DIRECTIVA 2006/66/CE RELATIVA A LAS BATERÍAS Y LOS ACUMULADORES Y A LOS RESIDUOS DE PILAS Y ACUMULADORES

INFORMACIÓN

Aplicable en los países de la Unión Europea y en otros países con sistemas de recogida y reciclado



- La presencia de este símbolo en las pilas, su embalaje o su documentación significa que las pilas suministradas con el producto no deben ser eliminadas como parte de los residuos sólidos urbanos y que deben recogerse de forma separada. Lleve las pilas usadas a los centros de reciclado autorizados. Una eliminación incorrecta puede tener efectos peligrosos para el medio ambiente y la salud.

La presencia de cualquiera de los símbolos químicos Hg (mercurio), Cd (cadmio) o Pb (plomo) indica que la pila contiene una cantidad superior de la sustancia indicada que la estipulada en la Directiva.

CARACTERÍSTICAS PRINCIPALES

- 99 departamentos que pueden agruparse en hasta 10 categorías de mercadería;
- Hasta 3.000 artículos de precio fijo (PLU) con la posibilidad de asociar un departamento y un estado impositivo a cada uno de ellos;
- 15 números de cajero para monitorizar las ventas de cada empleado y la posibilidad de activar un Sistema de Seguridad Cajero;
- Memoria interna para un máximo de 12.000 líneas de diario electrónico, ampliable considerablemente con una tarjeta SD;
- Impresora térmica con funciones de impresión de registro o comprobante diario;
- Creación de PLUs para artículos de código de barras y programación de código de barras;
- Control de stocks;
- Programación de la caja registradora a través del ordenador;
- Introducción de cantidades con punto decimal;
- Modo de formación con la contraseña relacionada;
- Capuchones de tecla sustituibles;
- Capacidad de comprobante activado/desactivado;
- Posibilidad de asignar nombres a departamentos, grupos de departamentos (mercaderías), cajeros, PLUs, divisas extranjeras y títulos de medios de pago;
- Personalización del título del comprobante de ventas del cliente, definición del pie del comprobante y creación de logotipos a través de PC;
- Capacidades especiales de redondeo para las divisas de Suiza, Dinamarca, Noruega y el Euro;
- Programación de departamento detallada;
- 4 tipos de cambio de divisas con sus descriptores de divisa correspondientes;
- Se aceptan los medios de pago de efectivo, cheque, tarjeta de débito u otras 5 tarjetas de crédito, con entrega de cambio en todos los pagos;
- 4 entradas de IVA diferentes;
- Función en espera y volver a transacción de ventas;
- Protección con pilas de respaldo para los registros y los datos de programación;
- Límites programables para las funciones de los cajeros, para una mayor seguridad;
- Transferencia de pago desde un medio de pago a otro después de completar la transacción;
- Pantalla de cliente de una línea con mensajes móviles programables;
- Pantalla de operador de LCD con sistema de menú para el acceso a todas las funciones de la caja registradora;
- Contraseñas opcionales para el modo de administrador, el modo de informe X y los modos de programación/informe Z;
- Impresión programable de detalles de IVA en los comprobantes de venta;
- Interfaz multilingüe para comprobantes a clientes, informes de gestión y mensajes de la pantalla, en alemán, danés, español, francés, holandés, inglés, portugués y sueco y noruega;
- Títulos definidos por el usuario en cualquier idioma para su impresión en comprobantes e informes;
- Personalización del teclado a través de la reasignación de teclas;
- Selección de funciones de venta a través de listas emergentes;
- Conectividad con PC y lectores de códigos de barras;
- Dos diseños de teclado mutuamente excluyentes que se utilizan para el modo de transacción de ventas o el modo de programación de títulos;
- Función de gestión de clientes o mesas de restaurante para controlar los pedidos de hasta 100 mesas con 50 artículos por mesa (por ejemplo en un restaurante);
- La función de gestión de comensales de restaurante controla los platos pedidos por un comensal concreto de cada grupo de comensales;
- Función de pago a escote de restaurante para repartir el importe total entre los comensales de la mesa;
- Función de revisión y corrección en línea de la cuenta de la mesa del restaurante e impresión del comprobante proforma;
- Rápida selección de PLU a través de listas emergentes y programación de rangos de páginas de PLUs.

CARACTERÍSTICAS PROGRAMABLES

- Secuencias de teclas programables ejecutadas al accionar una sola cadena de teclas de función;
- Emisión de comprobantes comerciales (CCA);
- Tecla de consulta rápida de PLU;
- Tecla de programación rápida de PLU;
- Una característica de control de mesas que permite que el comprobante muestre los totales individuales por cada comensal de una mesa.

COMPONENTES DE LA CAJA REGISTRADORA

Con referencia a las figuras 1 y 2:

1. Cable RJ45/USB para conectar un PC a la caja registradora.
2. Pantalla para clientes.
3. Pantalla para el operador.
4. Teclado.
5. Cajón de efectivo y depósito.
6. Cierre del cajón de efectivo y ranura.
7. Cajón de depósito de artículos.
8. Cable de alimentación.
9. Dispositivo de memoria (SD) - debajo de la tapa del compartimento de la impresora.
10. Cubierta de compartimento de impresora con ventana de salida de comprobante.
11. Interfaz RJ45 para la conexión, junto con el cable RJ45/USB suministrado, de un ordenador para la programación de la caja registradora. Consulte la siguiente nota.
12. Interfaz RJ45 para la conexión de un lector de códigos de barras a la caja registradora.



NOTA: en el sitio Web de la empresa puede descargar el software necesario para programar la caja registradora directamente desde su ordenador.

CAJÓN DE EFECTIVO Y DEPÓSITO EXTRAÍBLES

Como se muestra en la figura 4, el cajón de efectivo cuenta con ranuras para billetes y monedas. El cajón

puede abrirse pulsando  , o deslizando el botón

oculto de emergencia situado bajo la caja registradora. Si es necesario, el cajón de efectivo o el depósito del cajón completo pueden retirarse. Para retirar el depósito del cajón de efectivo, con referencia a la figura, extraiga el cajón (8) y retire los tornillos de la parte inferior (9). Levante con cuidado la caja registradora y desenchufe el cable de señal (10) de forma que el depósito quede suelto. Para montar de nuevo el cajón y la caja registradora, realice el mismo procedimiento pero en orden inverso. La parte delantera del cajón cuenta con una ranura para guardar rápidamente cheques, cupones, etc.

INSERCIÓN DE UNA TARJETA DE MEMORIA (SD)

Para insertar un dispositivo de almacenamiento de memoria (SD), con referencia a la figura 5, levante la tapa de la ranura e inserte la tarjeta, con la orientación mostrada.

PANTALLAS DE OPERADOR Y DE CLIENTE

La pantalla de LCD de operador cuenta con un sistema de menús que permite el acceso a todas las funciones de la caja registradora. Es posible elevar e inclinar la pantalla para disfrutar de la posición de visualización más cómoda. La pantalla de cliente extensible y de una línea puede ser elevada y girada para disfrutar de la posición más cómoda para los clientes. Para cuando no se estén mostrando datos de transacciones, es posible programar mensajes móviles para que aparezcan según el estado de la caja registradora (en reposo, apagada, etcétera).

ENCENDIDO DE LA PANTALLA DE OPERADOR

Para encender la pantalla de operador, pulse la tecla



del teclado. Se muestra el **Menú principal**, que permite seleccionar:

- **Modo de registro** - Para introducir transacciones de venta como cajero (también para el modo de formación).
- **Modo de administrador** - Para introducir todas las transacciones de venta como administrador (también para el modo de formación).
- **Modo de informes X1 y X2** - Para imprimir informes financieros X.
- **Modo de informes Z1 y Z2** - Para imprimir informes financieros Z.
- **Modo de programación** - Para configurar la caja registradora y programar las funciones de ventas.
- **Modo de apagado** - Para cambiar entre los menús y la pantalla de operador.



Consulte "Uso de los menús" para obtener información para la navegación por los menús.



NOTA: la primera vez que encienda la caja registradora, debe inicializarla (consulte "Programación de la puesta en servicio rápida").

APAGADO DE LA PANTALLA DEL OPERADOR

Para apagar la pantalla de operador, complete primero cualquier transacción de venta en curso, y a continuación:

1. Pulse  para mostrar el **Menú principal**.
2. Utilice  para desplazarse hasta la opción **Modo de apagado**.
3. Pulse .

La caja registradora se apaga. Aparece un mensaje móvil en la pantalla del cliente, si está programado.

SÍMBOLOS Y MENSAJES

Los símbolos y mensajes de la pantalla de operador (OD) y la pantalla de cliente (CD) deben interpretarse de la forma siguiente (consulte las figuras 6 y 7 respectivamente):

MODO DE REGISTRO		
O.D.	Ref. C.D.	Significado
	(2) n/a	Modo Formación
	(4) n/a	Modo Retener: Una transacción ha sido retenida temporalmente.
	(4) n/a	Modo Recuperación: Se ha recuperado una transacción puesta anteriormente en espera, para completarla.
	(3) n/a	Comprobantes no: No se emite ningún comprobante hasta que se pulse de nuevo .
	(3) n/a	Estado de diario electrónico casi lleno
(ID de cajero)	n/a	Si el sistema de cajeros está activado, el número o el nombre del cajero se muestra en la parte superior izquierda tras el inicio de la sesión.
(Nombre de departamento)	(Dept no.)	Indica el número del departamento (CD) o el nombre del departamento (OD).
Efectivo	CA	Indica una transacción de ventas pagada en efectivo.
Cheque	Ch	Indica una transacción de ventas pagada con cheque.
Crédito	Cr	Indica una transacción de ventas pagada con tarjeta de crédito.
Cargo	Cr	Indica una transacción de ventas pagada con tarjeta de crédito.
-	-	Muestra un signo menos si el subtotal o el total de efectivo entregado es negativo debido a una devolución o un reembolso.
Cambio	C	Indica que el importe visualizado es el cambio a entregar al cliente.
Sub-total	ST	Indica que el importe mostrado es el subtotal de una transacción, incluidos sus impuestos sobre ventas si es aplicable.
Total		Indica el total a pagar de la transacción de venta (OD, arriba a la izquierda)
(FC Nomb)	<input type="checkbox"/>	Indica el importe registrado en una moneda extranjera (CD, lado izquierdo).

MODO DE REGISTRO		
O.D.	Ref. C.D.	Significado
n/a	(no.)	Indica los importes introducidos y los totales de venta, con un máximo de 8 dígitos (CD, lado derecho).
	(4) n/a	Indica que se aplicará a la transacción un impuesto de productos para llevar.
	(4)	Página PLU 2
	(4)	Página PLU 3
	(4)	Precio PLU 2
	(4) n/a	Indica que se ha solicitado un comprobante comercial.

MODO DE PROGRAMACIÓN - Pantalla de operador

	Ref. (1)	Modo de navegación
	Ref. (1)	Modo de introducción de datos - Mayúsculas
	Ref. (1)	Modo de introducción de datos - Minúsculas
	Ref. (2)	En el modo de navegación, selección de campos.
	Ref. (5)	En el modo de navegación, indica una opción de menú (aparece a la derecha).
	Ref. (2)	Modo de administrador.

n/a = No aplicable.

Estos símbolos se borran automáticamente al empezar

la siguiente entrada o pulsar la tecla

ENCENDIDO POR PRIMERA VEZ

La primera vez que encienda la caja registradora, tras insertar las baterías, aparece un mensaje:

PULSE (CLEAR) PARA LA SELECCIÓN DE TECLADO

Pulse para especificar la configuración de

inicialización del sistema (consulte "Programación de la puesta en servicio rápida").

FUNCIONES DE LA CAJA REGISTRADORA





















A continuación se describen las funciones de la caja registradora disponibles en el teclado. Recuerde que no todas las funciones que se suministran con la caja registradora están disponibles como teclas reales. Algunas funciones sólo están en las listas emergentes, mientras otras no se ofrecen de forma predeterminada en el teclado aunque pueden asignarse si es necesario mediante la opción **Diseño teclas libres** en "Ajustes avanzados". Las funciones no asignadas se describen más adelante en la sección dedicada a ese tema ("Funciones no asignadas").



















Recuerde que cuando se asigna una función a una tecla, la función que estaba previamente asignada a esa tecla se reemplaza y ya no está disponible a no ser que la asigne posteriormente a otra tecla.

























FUNCIONES DE TECLADO













Las funciones de la ECR descritas aquí son las que están presentes de forma predeterminada en el teclado.

 **NOTA:** las teclas pueden reconfigurarse mediante la opción **Diseño teclas libres** en "Ajustes avanzados", si es necesario.

-  - Hace avanzar una línea el papel del comprobante o el diario. Si se mantiene pulsada, hace avanzar el papel continuamente. Interrumpe la impresión del informe cuando se mantiene pulsada.
-  - Si la pantalla de operador está apagada, esta tecla la enciende. Cuando la pantalla está encendida, al pulsar esta tecla aparece el **Menú principal**. El **Menú principal** contiene la opción **Modo de apagado**, que puede usar para apagar la pantalla de operador. Durante las transacciones de un cajero, permite cambiar al Modo de administrador para realizar operaciones desactivadas para el cajero. Después, al pulsar de nuevo la tecla cambia otra vez a la transacción del cajero.
-  -  - Cuando se utilizan durante una transacción de ventas, estas funciones presentan una lista emergente de hasta 20 códigos PLU cada una, que aparecen en la lista por nombre para permitir al operador seleccionar uno.
-  - Cambia la caja registradora entre los estados de impresión y sin impresión de comprobantes de venta en los modos de registro y administrador.
-  ,  - Introduzca uno o dos precios predefinidos asociados con un código de PLU. Tras pulsar una de las teclas  o  , introduzca el código de PLU.
-  - Sobrescribe temporalmente un precio que se asignó a un número de PLU. Introduzca el nuevo precio y pulse  , a continuación introduzca el número de PLU seguido de  .
-  - Función de consulta de precios. Registra el precio predefinido de un artículo individual asignándolo al departamento apropiado. Introduzca el número de PLU en el teclado numérico y a continuación, pulse la tecla  . Durante la programación de PLUs, para mostrar un PLU determinado, introduzca su número y a continuación, pulse esta tecla.
-  - para el control de mesas, emite una factura adicional a petición del cliente tras emitir la factura estándar. Pulse  , introduzca el número de comensales en el teclado y a continuación, pulse  . Introduzca el importe y pulse  .
-  - Divide el total del importe de la venta (comprobante) en partes iguales entre los comensales de una mesa determinada. El importe total de impuestos impreso en la factura también se divide por el número de comensales. Tras finalizar la transacción, introduzca el número de comensales en el teclado numérico y pulse  . Se imprimirán las facturas de todos los comensales. El resultado del importe dividido se redondeará.

10.  - Una lista emergente (4) que permite transacciones de salida de caja (PO) o recibido a cuenta (RA). Al igual que la tecla **PO**, registra todos los importes retirados del cajón de efectivo que no se correspondan con una venta. Al igual que la tecla **RA**, registra los importes recibidos a cuenta pero que no se corresponden con una venta. Por ejemplo, el dinero inicial introducido en el cajón al inicio de cada jornada puede registrarse como RA.
11.  - Una lista emergente (1) que permite descuentos directos/en porcentaje y operaciones de incremento: Al igual que las teclas **1%** o **2%**, cuando se programa de la forma adecuada, aplica una reducción de porcentaje predefinida o incrementa el precio de un artículo o el total de ventas. Al igual que las teclas **1 +/-** o **2 +/-**, resta o suma un importe a/de un elemento o un total de venta.
12.  - Pone en espera y después vuelve a una transacción de ventas de forma que puede realizarse una segunda transacción mientras.
13.  - Elimina la **última** venta incorrecta introducida.
14.  - Al igual que **[CLERK]**, confirma el código de cajero introducido. Al igual que la tecla **[ESC]** en el modo de programación, muestra el menú anterior o cierra la programación de títulos.
15.  - Lista emergente (2) que permite realizar operaciones de **ANULACIÓN, REEMBOLSO** y **ANULACIÓN TOTAL**. Al igual que **VOID** elimina el último artículo introducido y corrige una entrada determinada después de procesarla e imprimirla. **FULL VOID** elimina entradas completas después de un subtotal. Al igual que el **REFUND**, resta un artículo que es devuelto para su reembolso; los totales de ventas y actividad también se rectifican. Para reembolsar un artículo, pulse la tecla **REFUND** e introduzca a continuación, el precio del artículo y el departamento. O bien, si el artículo tiene un código de barras o un código de PLU puede introducirlos después de pulsar la tecla **REFUND**. En Programación de títulos, como con la tecla **[DW]**, puede pulsar antes de un carácter para definir un formato de doble ancho.
16.  ,  - En el modo de programación, al seleccionar datos para los campos con valores predefinidos, utilice estas teclas para desplazarse por los valores disponibles, resalte el valor deseado y selecciónelo con .
17.  ,  - En el modo de programación, estas teclas pueden usarse para pasar por las opciones de menú y los campos de formulario en el sentido indicado en la tecla. Una vez resaltado el elemento de menú necesario, pulse  para seleccionarlo. Al desplazarse por formularios, si el lado izquierdo presenta números en línea, puede saltar a la línea deseada introduciendo su número seguido de cualquier tecla de flecha.
18.  - Modifica temporalmente el estado de impuestos asociado con un código PLU aplicando el porcentaje de impuestos asociado a la comida PARA LLEVAR.
19.  - Una lista emergente (3) que permite el registro de un pago de transacción con un cheque, tarjeta de débito o una de las cuatro tarjetas de crédito posibles.
20.  - Abre el cajón de efectivo sin registrar ningún importe o cuando se cambia efectivo con una transacción no asociada a una venta. Durante la programación de entidades como cajeros, PLUs, departamentos, etc., pulse  para mostrar el siguiente artículo en secuencia numérica (por ejemplo cajero 01, cajero 02, etcétera).
21.  - Permite el pago de una transacción cuyo medio de pago es Tarjeta de crédito 1.
22.  - Calcula y muestra automáticamente el valor de la divisa extranjera del subtotal de una venta o de un importe concreto registrado.
23.  - Obtiene un subtotal. Si está activado el control de mesas, se emite automáticamente una factura al finalizar la transacción. Cuando la función de control de mesas no está activa, esta tecla puede utilizarse para imprimir una factura en un entorno de venta minorista. El título FACTURA aparece en el comprobante.



24.  - Transfiere el pago de una forma de pago a otra después de finalizar la transacción de ventas.
25.  - Al igual que la tecla **[TOTAL]** totaliza las transacciones de la caja registradora, calcula el cambio y totaliza las transacciones efectuadas en varias partes, una en efectivo y otra con una tarjeta de crédito o un cheque. Si se pulsa una segunda vez, imprime una o varias copias del último comprobante, en función de cómo esté programada la opción Múltiples comprobantes (consulte "Modo de impresión de comprobantes"). Cuando se está utilizando el control de mesas, puede reimprimirse una sola copia de la factura. Al igual que la tecla **[ENTER]**, en el modo de programación, selecciona una opción de menú cuando está resaltada o confirma los datos introducidos en un campo de formulario.
26.  - Introduce una coma decimal durante la definición de cantidades de producto con decimales durante las transacciones de venta. En la programación de títulos, como la tecla **[DEL]**, realiza la función de retroceso normal para borrar el último carácter introducido.
27.  -  /  - Introducir importes, indicar varios artículos, sumar y restar importes y porcentajes, introducir códigos de PLU y números de departamento (consulte **[DEPT SHIFT & CODE]** en la sección "Funciones no asignadas").
28.  - Borra una entrada hecha por el teclado numérico antes de finalizar una transacción con una tecla  de departamento o de función. También se usa para eliminar las situaciones de error. Durante la programación de títulos, elimina cualquier carácter de título introducido antes de pulsar . En el **Modo de apagado**, activa el menú de restablecimiento de la caja registradora.
29.  - Cuando se usa fuera de una transacción de venta, muestra información de configuración: fecha y hora actuales, número de cajero, estado del diario electrónico y número de líneas libres del diario electrónico.  y , permiten ajustar el contraste del LCD. Cuando se usan durante una transacción de venta, permite especificar varias cantidades para un artículo de venta.
30.  - Divide la cuenta de la mesa actual en dos mesas, seleccionando en la pantalla los artículos que se transfieren a la otra mesa. Utilice la tecla o teclas numéricas para especificar el número de mesa que se va a separar, a continuación, pulse esta tecla. Introduzca el número de la mesa a la que va a transferir. Utilice  y  para desplazarse por los artículos, usando  para seleccionar los artículos que va a transferir o  para anular la selección.
31.  - Introduce el número de comensales de una mesa determinada.
32.  - Imprime un comprobante proforma para la mesa antes de finalizar la transacción de venta, para una transacción finalizada temporalmente mediante . Introduzca el número de mesa utilizando las teclas numéricas, a continuación pulse . Esta operación puede realizarla cualquier cajero, incluso si se ha activado la opción **Caj. Excl.** para el control de mesas. El título **PROFORMA** se imprime en la factura para distinguirla de una factura formal.
33.  - Muestra un comprobante proforma en la pantalla del operador antes de finalizar la transacción de venta que incluye el control de mesas, para una transacción finalizada temporalmente mediante . Introduzca el número de mesa utilizando las teclas numéricas, a continuación pulse . Esta operación puede realizarla cualquier cajero, incluso si se ha activado la opción **Caj. Excl.** para el control de mesas.

34.  - Cambia el número de la mesa a otro número, sin utilizar, a petición del cliente. Utilice la tecla o teclas numéricas para especificar el número de mesa al que se va a cambiar, pulse esta tecla y a continuación introduzca el nuevo número.
35.  - Introduzca el número de mesa utilizando las teclas numéricas, a continuación pulse . Abre una cuenta para una nueva mesa si el número especificado no se ha utilizado. Si la mesa ya está abierta, se obtienen los artículos pedidos de esa mesa y se visualizan en la pantalla. Para eliminar un artículo, colóquese sobre él mediante las teclas  y , a continuación pulse . Después puede añadir nuevos artículos si es necesario. Cierra la mesa cuando finaliza la transacción.
36. , ,  - Estas funciones pueden usarse para seleccionar los códigos de PLU en los rangos 1-35, 201-235 y 301-335, respectivamente. Los códigos PLU deben programarse para poder utilizarse para una transacción de ventas (consulte la sección "Programación de PLUs"). Para introducir uno de estos códigos, pulse la tecla **[PLU Page x]** relacionada y a continuación, pulse la tecla **[PLU x]**.
-  **NOTA:** Los rangos de PLU asociados con las teclas **[PLU Page x]** pueden modificarse.
37.  -  - Introduce el artículo de venta que corresponde a la tecla PLU. También puede asociar un rango de códigos de PLU con **[PLU Page x]** para aumentar el número de las PLUs de acceso rápido disponibles. En la Programación de títulos, estas teclas pueden utilizarse para introducir los caracteres indicados en la tecla relacionada, como se indica en la Tabla de caracteres. Puede definir los nombres de cajero, el encabezado y el pie del comprobante, los nombres de departamentos, los nombres de grupos de departamentos, los nombres de producto PLU, los identificadores de divisa y los títulos de tarjeta de crédito. Al igual que la tecla **[SP]** puede utilizarse para añadir espacios entre los caracteres y para confirmar la entrada de caracteres repetidos.

Introducción de códigos de PLU



Para introducir un código de PLU usando el teclado numérico, introduzca el código de PLU y a continuación, pulse .

Eliminación de un error

Si pulsa una tecla incorrecta, la caja registradora emite una señal sonora de tecla y la pantalla de operador muestra un mensaje de error. Pulse  para eliminar el error. La señal sonora se desactiva, las pantallas se borran y el teclado se desbloquea, permitiendo continuar con la operación. Para eliminar el último carácter erróneo, pulse .

FUNCIONES NO ASIGNADAS

Las funciones que aparecen a continuación no se suministran de forma predeterminada en el teclado pero pueden configurarse fácilmente mediante la opción **DISEÑO TECLAS LIBRES** en **AJUSTES AVANZADOS**.

- De **[Funciones de Cadena1]** a **[Funciones de Cadena5]** - Puede asociar una secuencia de teclas a una función de cadena para acelerar y simplificar las operaciones repetitivas durante las transacciones de ventas, por ejemplo el registro de pagos en efectivo con importes habituales (10 €, 20 €, etcétera). En primer lugar debe asignar la función de cadena que desee a una tecla mediante la opción **Diseño teclas libres** y a continuación programar la secuencia de teclas mediante **Funciones de cadena**.
- [ADD PLU]** - permite la programación rápida de un nuevo PLU, como se indica a continuación:
 - Pulse la tecla **[ADD PLU]**. Aparece **ADD PLU** en la pantalla.
 - Utilice el teclado numérico para introducir un código de PLU que esté libre.
 - Pulse . El código del PLU aparece en la pantalla.
 - Introduzca el precio del artículo, con ayuda del teclado numérico.
 - Introduzca el departamento con ayuda de las teclas de departamento. El código del PLU se registra con el precio y el departamento que ha especificado. El estado del PLU corresponde al del departamento al que está vinculado. Puede programar cualquier otro dato para el PLU como se describe en "Programación de artículos (PLUs)".
- [PLU INQUIRY]**: Permite consultar un código de PLU y mostrar los datos correspondientes, como se indica a continuación.
 - Pulse la tecla **[PLU INQUIRY]**. Aparece **PLU INQUIRY** en la pantalla.
 - Introduzca el código de PLU y a continuación pulse . Se muestra el precio que corresponde al código de PLU.

4. **[POP LIST FUNCTION 5]** - le permite programar una quinta tecla de lista emergente con las funciones de ventas que elija para poder seleccionarlas rápidamente durante el registro de una venta.
5. **[CREDIT6]** - Además de las tarjetas de crédito de 1 a 5, los cheques y las tarjetas de débito, también puede programar una sexta tarjeta de crédito para las operaciones de entrega.
6. **[PLU 36]** - **[PLU 50]** - Introduce el código PLU asignado a la tecla. Puede asignar directamente los códigos de PLU de 36 a 50 a las teclas del teclado para acelerar operaciones que incluyen códigos de PLU utilizados con frecuencia.

Introducción de números de departamento

1. **[DEPT 1]** a **[DEPT 16]** - Introduce el departamento del número correspondiente.
2. **[DEPT SHIFT&CODE]** - Cuando se pulsa una tecla **[DEPT x]** después de **[DEPT SHIFT&CODE]**, introduce un número de departamento respectivamente en el rango 17 a 32. Puede utilizar esta tecla en combinación con el teclado numérico para introducir cualquier número de departamento de 01 a 99 como se indica a continuación: **[DEPT SHIFT&CODE] (número) [DEPT SHIFT&CODE]** donde (número) es el número de departamento introducido usando las teclas **numéricas**.

Funciones de control de mesas

1. **[Añadir Mesa]** - Combina las cuentas de dos mesas abiertas, sumando el total de la primera mesa a la segunda y eliminando después la primera mesa. Con las teclas numéricas, introduzca el número de mesa de la primera mesa, a continuación pulse esta tecla para introducir el número de la segunda mesa.
2. **[Ban./Tot. Band.]** - Ofrece el total del pedido de cada comensal por separado (bandeja) de una fiesta, incorporando todos los pedidos en un único total final. Pulse esta tecla tras introducir los artículos de la venta de cada comensal, después pulse

TOTAL
enter

 para mostrar el total de ventas y finalizar la transacción.
3. **[CCA]** - Al final de la transacción de venta, puede emitirse un comprobante de ventas a petición del cliente. También puede programarse para que se imprima automáticamente mediante la definición de **CCA automático**.

USO DE LOS MENÚS

MENÚ PRINCIPAL

El primer menú mostrado es el **Menú principal**, que permite el acceso a todas las funciones principales de la caja registradora:

- **Modo de registro** - Para introducir transacciones de venta como cajero (también para el modo de formación).
- **Modo de administrador** - Para introducir todas las transacciones de venta como administrador (también para el modo de formación).
- **Modo de informes X1 y X2** - Para imprimir informes financieros X.
- **Modo de informes Z1 y Z2** - Para imprimir informes financieros Z.
- **Modo de programación** - Para configurar la caja registradora y programar las funciones de ventas.
- **Modo de apagado** - Para cambiar entre los menús y la pantalla de operador.

Existen teclas especiales para desplazarse por los menús (consulte "Modo de navegación por el menú") e introducir datos de programación (consulte "Formularios de introducción de datos").









Acceso protegido por contraseña

A pesar de que inicialmente no se requiere ninguna contraseña para usar la caja registradora, podrá definir más adelante contraseñas para controlar el acceso a:







- Introducción de transacciones de venta por los cajeros: Obligando a introducir una contraseña y definiendo una contraseña para cada cajero.
- Introducción de transacciones de venta por los supervisores: Definiendo una contraseña de administrador.
- Programación de la caja registradora e impresión de informes financieros Z: Definiendo una contraseña de modo PRG&Z.
- Impresión de informes financieros X: Definiendo una contraseña para el modo X.
- Modo de formación: Definiendo una contraseña para la activación de la formación desde el **Modo de registro**.

Cuando hay contraseñas definidas para estos modos y los selecciona, debe introducir la contraseña para tener acceso. Para obtener más detalles, consulte "Configuración de contraseñas de administrador".

MODO DE NAVEGACIÓN POR EL MENÚ

Teclas de navegación	Descripción
	Enciende la pantalla de operador si está apagada. Muestra el Menú principal en cualquier momento.
	 NOTA: debe completar cualquier operación de venta en curso antes de pulsar  o de lo contrario se indicará un error. Pulse  para eliminar el error.
 	Utilice estas teclas de flecha para subir o bajar por un menú: el símbolo >> aparece en la columna derecha para indicar un menú. Resalte la opción que desee y confirme la opción seleccionada pulsando  . Se muestra el menú siguiente o un formulario para introducir datos.
	Vuelve al menú anterior.
	Elimina cualquier estado de error debido a una introducción errónea a través del teclado.

FORMULARIOS DE INTRODUCCIÓN DE DATOS







Campo/tipo de tecla	Descripción
 	Utilice estas teclas de flecha para subir o bajar por un formulario de introducción de datos.
	Pulse esta tecla para entrar en el modo de introducción de datos e introducir datos en un campo de introducción libre (se describe a continuación). El símbolo A aparece en la parte inferior izquierda.
Campo con valores predefinidos	Se ofrece un conjunto de valores a elegir. Utilice  y  para desplazarse por los valores hasta que se muestre el deseado y, a continuación, pulse  para seleccionarlo. Se pasa automáticamente al campo siguiente.
Campo de introducción libre	Puede introducir los datos con las teclas de caracteres y las teclas numéricas. Los tipos de valores que puede introducir en cada campo se indican en las secciones especiales dedicadas a cada menú en esta guía. La forma de programar los títulos se describe en "Programación de títulos". Al programar entidades con múltiples formularios (como PLUs, cajeros, departamentos, etc.), pulse  para mostrar el siguiente formulario de la secuencia. Para los departamentos y PLUs, puede ir a un formulario de un número específico usando respectivamente, las teclas Departamento y PLU descritas a continuación.

PROGRAMACIÓN DE TÍTULOS

En el modo de introducción de datos puede introducir títulos para artículos de PLU, departamentos, grupos de departamentos, cajeros, encabezados de comprobantes, pies de comprobantes, mensajes móviles, divisas, medios de pago y títulos breves y largos personalizados para la pantalla. Utilice el teclado para introducir letras sin acento y la tabla de caracteres para introducir letras mayúsculas y minúsculas acentuadas, caracteres especiales y símbolos.

USO DEL TECLADO

Para utilizar el teclado para introducir letras de título mayúsculas no acentuadas, busque la letra que desee en el teclado de la caja registradora y pulse su tecla asociada (la letra que aparecerá en lado derecho de la pantalla).

- Para dar a un carácter determinado un atributo de anchura doble, pulse la tecla de anchura doble  antes de pulsar la tecla de carácter.
- Para introducir un espacio entre caracteres, pulse .
- Si la misma tecla tiene que ser utilizada para letras consecutivas de un título, pulse la tecla  entre las dos letras.
- Cualquier carácter incorrecto puede cancelarse pulsando  que tiene la típica función de retroceso del entorno de PC.
- Confirme el título final presionando .
- Para salir del modo de introducción de datos, pulse .

Ejemplo: introduzca la palabra LIBROS. Teclee/pulse       .

 **NOTA:** para anular una secuencia de programación introducida parcialmente, puede utilizar la tecla .

USO DE LA TABLA DE CARACTERES











La tabla de caracteres ofrece todas las letras y los símbolos que la caja registradora es capaz de imprimir. Como se muestra en la Figura 12, la Tabla de caracteres se divide en dos partes: una identificada con "CAPS" en la esquina superior izquierda y que se utiliza con el modo CAPS activado y otra identificada con "Non CAPS" y que se utiliza con el modo CAPS desactivado.

- Para cambiar la caja registradora entre el modo **CAPS** y **Non CAPS**, pulse . Cuando la caja registradora está en el modo CAPS (el predeterminado), se muestra una **A** en el lado izquierdo de la pantalla.

Para utilizar la tabla de caracteres:

- Busque primero la letra o el símbolo que desea y después identifique su tecla en la primera columna de la izquierda.
- Cambie la caja registradora al modo CAPS o Non CAPS en función de en qué parte de la tabla se encuentre el símbolo que usted desea.
- Pulse la tecla alfanumérica del teclado tantas veces como sea necesario para seleccionar el carácter, que se indica mediante el número correspondiente en la fila de la parte superior de la tabla.
- Confirme el título final presionando .

Ejemplo: seleccionar las letras à y Ü:

1. Sitúese en el campo en el cual desea introducir un título y pulse  para entrar en el modo de introducción de datos.
2. Para conseguir la Ü, en el modo **CAPS**, pulse   .
3. Para conseguir la à, en el modo **Non CAPS**, pulse:    .
4. Pulse  para confirmar.
5. Para salir del modo de introducción de datos, pulse .

PROGRAMACIÓN DE LA PUESTA EN SERVICIO RÁPIDA

En esta sección se explica cómo programar las características básicas de la caja registradora, de forma que sea posible empezar a trabajar inmediatamente con su nuevo producto. La información correspondiente a programas y transacciones para los informes de gestión se almacenan en la memoria de la caja registradora, que está protegida por baterías de respaldo.

ADVERTENCIA: recuerde que tiene que insertar las baterías









Antes de empezar a programar la caja registradora o a realizar transacciones de venta, introduzca las pilas para mantener esta información en caso de caída de tensión o en la eventualidad de que la caja registradora se haya desconectado de la toma de corriente.

SELECCIÓN DEL IDIOMA Y LOS REQUISITOS PARA PLUS/DE/TABLA

La primera vez que encienda su caja registradora, aparece automáticamente el formulario **Inicialización sistema**, que permite **seleccionar el idioma y los requisitos para almacenamiento de PLUs y del diario**.

La ruta es: **MENÚ PRINCIPAL -> MODO DE PROGRAMACIÓN -> INICIALIZACIÓN SISTEMA**.

Aquí se indica el procedimiento paso a paso que debe seguir para llegar a este formulario (si no se muestra) y especificar sus requisitos:



1. Pulse  para activar el sistema de menús.
2. Seleccione el **MODO DE PROGRAMACIÓN** pulsando  hasta situarse en **Modo de programación**, y a continuación pulse .
3. Seleccione **INICIALIZACIÓN SISTEMA** pulsando  hasta situarse en **Inicialización sistema** y pulsando .
4. Se resalta el primer campo, **IDIOMA**. Compruebe si el idioma indicado es el idioma que necesita para la caja registradora. Si es así, continúe hacia el paso siguiente. De lo contrario, cambie el idioma pulsando  hasta que se muestre el idioma que desee, y a continuación pulse .
5. Pulse  para situarse en el campo siguiente, **PLU/EJ/MESA**. Aquí puede configurar el número máximo de PLUs que pueden almacenarse en la caja registradora, el número máximo de mesas que pueden controlarse simultáneamente y el tipo de memoria que se va a utilizar para el almacenamiento de los datos del diario electrónico, la memoria interna de la caja registradora o el dispositivo de memoria extraíble (SD). Si utiliza una tarjeta SD, el número de líneas que puede almacenarse depende de su capacidad. Por ejemplo, una tarjeta de 1 GB proporciona almacenamiento para 40 millones de líneas de transacción. Seleccione una de estas combinaciones:
 - 1.500 números de PLU y un máximo de 12.000 líneas almacenadas en la memoria interna.
 - 2.000 números de PLU y un máximo de 11.000 líneas almacenadas en la memoria interna, sin control de mesas.
 - 3.000 números de PLU y almacenamiento sólo en la tarjeta de memoria, sin control de mesas.
 - 500 números de PLU y un máximo de 12.000 líneas almacenadas en la memoria interna, pueden controlarse un máximo de 50 mesas.
 - 1.500 números de PLU y un máximo de 9.000 líneas almacenadas en la memoria interna, pueden controlarse un máximo de 70 mesas.
 - 3.000 números de PLU, sólo con almacenamiento en el dispositivo de memoria (SD), pueden controlarse un máximo de 100 mesas.

Pulse  hasta que se muestre la combinación que desee y pulse a continuación .



Si selecciona almacenar el diario en la tarjeta SD, debe configurar también la opción Sistema DE (consulte "Diario electrónico").

6. Pulse  para situarse en el mensaje: **¿REALMENTE?** Pulse  hasta que aparezca **SÍ** y a continuación . La caja registradora se restablece con los valores programados.

CONFIGURACIÓN DEL FORMATO DE FECHA



1. Pulse  para activar el sistema de menús.
2. Seleccione **MODO DE PROGRAMACIÓN -> AJUSTE DE CONFIGURACIÓN -> CONFIG. INICIAL -> FORMATO DE FECHA.**
3. Pulse  hasta que aparezca el formato de fecha que necesite.
4. Pulse .

AJUSTE DE LA FECHA



1. Pulse  para activar el sistema de menús.
2. Seleccione **MODO DE PROGRAMACIÓN -> AJUSTE DE CONFIGURACIÓN -> CONFIG. INICIAL -> CONFIG. FECHA.**
3. Escriba la fecha actual con el formato seleccionado.
4. Pulse .

 **NOTA:** puede cambiar el formato de la fecha cuando lo desee. Consulte la sección "Configuración del formato de fecha".

CONFIGURACIÓN DEL FORMATO DE HORA

1. Pulse  para activar el sistema de menús.
2. Seleccione **MODO DE PROGRAMACIÓN -> AJUSTE DE CONFIGURACIÓN -> CONFIG. INICIAL -> FORMATO DE HORA.**
3. Pulse  hasta que aparezca el formato de hora que necesite.
4. Pulse .



AJUSTE DE LA HORA

1. Pulse  para activar el sistema de menús.
2. Seleccione **MODO DE PROGRAMACIÓN -> AJUSTE DE CONFIGURACIÓN -> CONFIG. INICIAL -> CONFIG. HORA.**
3. Escriba la hora actual con el formato seleccionado.
4. Pulse .

 **NOTA:** puede cambiar el formato de la hora cuando lo desee. Consulte "Configuración del formato de hora" más arriba.

CONFIGURACIÓN DEL NÚMERO DE ECR

Puede asignarse un número de identificación a cada caja registradora. Este número se imprime en los comprobantes de venta, los registros de diario y los informes de gestión emitidos por la caja registradora.

1. Pulse  para activar el sistema del menú.
2. Seleccione **MODO DE PROGRAMACIÓN -> AJUSTE DE CONFIGURACIÓN -> CONFIGURACIÓN INICIAL -> NÚMERO DE ECR.**
3. Introduzca el número de 5 dígitos con el que identificar a la caja registradora.
4. Pulse .

MENÚ DEL MODO DE PROGRAMACIÓN

La forma de usar los submenús del **Modo de programación** se detalla en las secciones siguientes:

- **Programación de ventas** - "Programación de ventas"
- **Ajuste de configuración** - "Configuración de su caja registradora"
- **Volcado de programación** - "Impresión de informes de programación"
- **Modo formación Sí/No** - "Activación del modo de formación"
- **Mantenimiento de SD** - "Utilización del dispositivo de memoria (SD)"
- **Inicialización sistema** - "Selección del idioma y los requisitos para DE/PLU/control de mesas".

PROGRAMACIÓN DE VENTAS

Toda la programación de ventas es opcional. Si desea hacer cambios en la forma en que estén programadas las funciones de venta (como códigos de PLU o tipos de cambio de divisas), siga la ruta: **MENÚ PRINCIPAL -> MODO DE PROGRAMACIÓN -> PROGRAMACIÓN DE VENTAS**.

Las distintas entidades de programación de ventas se describen en su propia sección:

- "Creación de nombres de grupos de departamentos" - Configuración de nombres para grupos de departamentos
- "Programación de departamentos" - Configuración de departamentos
- "Programación de artículos (PLUs)" - Configuración de PLUs fijos
- "Programación de teclas de descuento/incremento en porcentaje" - Programación de teclas de descuento/incremento en porcentaje
- "Programación de teclas de descuento/incremento" - Programe las teclas de descuento/incremento
- "Configuración de tipos de cambios de divisas" - Configuración de tipos de cambio de divisas
- "Programación de códigos de barras con precio incorporado en tienda" - Programación de códigos de barras
- "Creación del encabezado y el pie de los comprobantes" - set text for receipt header and footer
- "Creación de mensajes móviles para la pantalla de cliente" - Configuración de mensajes móviles para mostrarlos en la pantalla de cliente
- "Creación de comprobantes de comerciales automáticos" - Definición de los detalles para la impresión de comprobantes comerciales
- "Creación del mensaje de la factura" - Configuración del mensaje que desea imprimir en la factura.

CREACIÓN DE NOMBRES DE GRUPOS DE DEPARTAMENTOS

Puede asignar un nombre de hasta 12 caracteres de longitud para cada uno de los 10 departamentos de mercancías (grupos de departamentos) disponibles. Los nombres de las categorías de mercancías que defina se imprimen en los comprobantes para clientes, los informes diarios y todos los informes de gestión. Seleccione **MODO DE PROGRAMACIÓN -> PROGRAMACIÓN DE VENTAS -> GRUPO DE DEPARTAMENTOS -> GRUP. DE DPT. NOMBRE**. Desplácese hasta el campo que desee personalizar e introduzca sus datos (consulte "Modo de introducción de datos" para conocer qué teclas debe usar).

Al final, puede pulsar  para volver al **Menú principal**,  para volver al menú anterior.

PROGRAMACIÓN DE DEPARTAMENTOS



Los departamentos pueden programarse con las opciones siguientes. Recuerde que las teclas de departamento pueden asignarse al teclado usando la opción **Diseño de teclas libres** en el menú **Ajustes avanzados**. Es posible programar un total de 99 departamentos.

Seleccione **MODO DE PROGRAMACIÓN -> PROGRAMACIÓN DE VENTAS -> DEPARTAMENTOS**.

Desplácese hasta el campo que desee personalizar e introduzca sus datos (consulte "Modo de introducción de datos"

para conocer qué teclas debe usar). Al final, puede pulsar  para volver al **Menú principal**,  para volver al

menú anterior o  para ir al siguiente formulario de la lista.

Elemento de menú	Valores posibles	Descripción
NÚMERO DE DPTO.	1 a 99	Seleccione el número del departamento que desee programar. Pulse  para recorrer en secuencia los números de departamento o use las teclas de departamento para ir a un número de departamento en concreto.
NOMBRE	(Título)	Introduzca un título de 12 caracteres como máximo para el nombre del departamento.
VÍNCULO DPT-GRUP	1 a 10	Introduzca el valor numérico del grupo de departamentos (categoría de mercancías) a la que desee vincular el departamento. De forma predeterminada, Dept 1 está vinculado a Dpt-Grup 1, Dept 2 a Dpt-Grup 2, etcétera.
PRECIO	0.00 a 99999.99	Introduzca el precio, con un máximo de 7 dígitos para el precio de unidad para asociarlo con el departamento. Predeterminado: 0.00.  NOTA: al introducir un precio, se pasa automáticamente a la siguiente línea. Para ir al campo PRECIO del siguiente Departamento de la lista, pulse  .
PRECIO ESTADO	ABIERTO, PREDEF, NORMAL	Seleccione un tipo de precio: PREDEF.: sólo permite registrar el precio predefinido para el departamento; ABIERTO: puede introducirse cualquier precio sólo en el momento de la transacción; NORMAL: puede definirse un precio pero puede redefinirse en el momento de la transacción.
SIGNO TIPO	POSIT., NEGAT. ESTAND., SENCIL.	Indique si el precio es: POSIT.: De signo positivo; NEGAT.: De signo negativo. Indique si las transacciones pueden corresponder a: ESTAND.: Venta de varias unidades del artículo, SENCIL.: Venta de una única unidad.
HALO	SIN LÍM., 0.99, 9.99, 99.99, 999.99	Función High Amount Lock Out (HALO), que permite prohibir unidades del artículo superiores a un número determinado de dígitos. Por ejemplo, si se utiliza 0.99, sólo es posible introducir valores de 0.01 a 0.99, etcétera.
ESTADO IMPUESTO	NO IMP, IMP1, IMP2, IMP3, IMP4	Introduzca el porcentaje de IVA aplicable a las ventas normal: NO IMP.: Exento de impuestos, IMP1: Sujeto al porcentaje de IMP1, IMP2: Sujeto al porcentaje de IMP2, etcétera.
IMP. P. LLEVAR	NO IMP, IMP1, IMP2, IMP3, IMP4	Introduzca el porcentaje de IVA aplicable a las ventas para llevar: NO IMP.: Exento de impuestos, IMP1: Sujeto al porcentaje de IMP1, IMP2: Sujeto al porcentaje de IMP2, etcétera.

Tras programar los departamentos, puede imprimir un informe para mostrar los valores programados. Consulte "Informes X y Z" para obtener más detalles.

PROGRAMACIÓN DE ARTÍCULOS (PLUs)







Es posible programar hasta 3.000 PLUs. Puede asociar un artículo de venta concreto a cada código de PLU, especificando su nombre, su precio (que puede ser fijo o redefinible), su porcentaje de IVA y su departamento. Al programar un PLU, puede introducir el código numérico o, si tiene un lector de códigos de barras, puede leer el código de barras del artículo para introducir el código automáticamente en lugar de escribirlo. Además, puede asociar hasta 20 PLUs con cada tecla **[PLU List x]** de forma que cuando se pulsa la tecla, se muestran los PLU asociados para que el operador pueda seleccionar una. Por omisión, hay 35 teclas de PLU en el teclado. Si es necesario, puede asignar 15 teclas más usando la opción **AJUSTES AVANZADOS -> DISEÑO DE TECLAS LIBRES**.

El estado del PLU puede programarse con las opciones enumeradas en la tabla siguiente.

Para programar un PLU, seleccione **MODO DE PROGRAMACIÓN -> PROGRAMACIÓN DE VENTAS -> PLU**. Introduzca el código de PLU. Desplácese hasta el campo que desee personalizar e introduzca sus datos (consulte "Modo de introducción de

datos" para conocer qué teclas debe usar). Al final, puede pulsar  para volver al **Menú principal**,  para

volver al menú anterior o  para ir al siguiente formulario de la lista.

Elemento de menú	Valores posibles	Descripción
PLU CÓD.	1 a 99999999999999	<p>Seleccione el número de PLU que desea programar:</p> <p>Para mostrar el siguiente PLU de la lista, pulse ; para ir a un PLU determinado, introduzca su número con el teclado numérico y pulse . También puede leer el código de barras de un artículo.</p>
NOMBRE	(Título)	<p>Introduzca un título para el PLU, con un máximo de 16 caracteres. Puede asociar un nombre al código del PLU para identificar claramente el tipo de artículo con el que está relacionado. Los nombres de PLU definidos se imprimen en los comprobantes para clientes, los informes diarios y los informes de gestión de PLUs.</p>
VÍNCULO DPT	1 a 99	<p>Indique el departamento. Si especifica 00, el PLU no se programa. Teclee el número de departamento al que desea vincular el PLU.</p>
PRECIO1	0000000 a 9999999	<p>Introduzca el precio, con un máximo de 7 dígitos, dos posiciones decimales incluidas.</p> <p> NOTA: al introducir un precio, se pasa automáticamente a la siguiente línea. Para ir al campo PRECIO del siguiente PLU de la lista, pulse .</p>
PRECIO2	0,00 a 99999,99	<p>Programa un segundo precio predefinido para un código de PLU. Los detalles son los mismos que los de PRECIO1 indicados más arriba.</p>
PRECIO ESTADO	ABIERTO, PREDEF. NORMAL	<p>Indique el estado de precio del PLU: ABIERTO: El precio sólo puede introducirse manualmente; PREDEF.: Sólo puede usarse el precio predefinido; NORMAL: El precio puede estar predefinido e introducirse manualmente.</p>
ESTADO IMPUESTO	NO IMP, IMP1, IMP2, IMP3, IMP4	<p>Introduzca el porcentaje de IVA aplicable a las ventas normal: NO IMP.: Exento de impuestos, IMP1: Sujeto al porcentaje de IMP1, IMP2: Sujeto al porcentaje de IMP2, etcétera.</p>
IMP. P. LLEVAR	NO IMP, IMP1, IMP2, IMP3, IMP4	<p>Introduzca el porcentaje de IVA aplicable a las ventas para llevar: NO IMP.: Exento de impuestos, IMP1: Sujeto al porcentaje de IMP1, IMP2: Sujeto al porcentaje de IMP2, etcétera.</p>
STOCK EN	1 a 9999	<p>Introduzca un número con un máximo de 4 dígitos que indique el número de artículos en stock para el código de PLU. Cada vez que se vende un artículo, este número disminuye automáticamente para que pueda controlar el número restante de artículos en stock. Si se especifica el valor cero, el control de stock no se activa para el PLU. Para añadir un número de artículos al total actualmente en stock, introduzca el número y pulse . Para reducir en un número concreto el número total de artículos que se mantienen actualmente en stock, introduzca el número y pulse .</p>
VÍNCULO LISTA EMERG.	NO, de EMER1 a EMER2	<p>Puede asociar los PLU con cualquiera de las 5 teclas [PLU List x] de forma que, cuando se pulsa la tecla relacionada, aparece el PLU en la lista para que el operador pueda seleccionar rápidamente. Puede programar un máximo de 20 PLUs para cada tecla [PLU List x]. Si intenta añadir un PLU a una [PLU List x] que está llena, aparece un mensaje de error. NO - El código PLU no se muestra en ninguna de estas listas emergentes.</p>



Tras programar los PLUs, puede imprimir un informe para mostrar los valores programados. Consulte "Informes X y Z" para obtener más detalles.

PROGRAMACIÓN DE TECLAS DE DESCUENTO/INCREMENTO EN PORCENTAJE

Existen dos funciones, **%1** y **%2**, en  y cada una puede programarse para aplicar un descuento en porcentaje o un incremento en porcentaje a una venta. También es posible programar el porcentaje predeterminado: puede ser un porcentaje fijo o redefinible en el momento de la transacción, y aplicarse a cada artículo por separado o al total de la transacción de venta. Si no se programa ningún porcentaje, es necesario introducirlo durante la transacción de venta. El procedimiento es el mismo para las dos teclas.

Seleccione **MODO DE PROGRAMACIÓN -> PROGRAMACIÓN DE VENTAS -> % +/- AJUSTE**. Desplácese hasta el campo que desee personalizar e introduzca sus datos (consulte "Modo de introducción de datos" para conocer qué teclas debe usar). Al

final, puede pulsar  para regresar al **Menú principal** o  para volver al menú anterior.

Elemento de menú	Valores posibles	Descripción
%1 SIGNO	NEGAT., POSIT.	Especifique para la tecla %1 una de estas opciones: NEGATIVO: un descuento en porcentaje, POSITIVO: un incremento en porcentaje.
%1 PORCENT	00.00 a 99.99	Introduzca un número de 4 dígitos que indique el porcentaje para %1 . Debe colocar dos dígitos antes de la coma decimal y dos después. Opcional: puede especificarse durante la transacción de venta.
%1 LÍMITE PORCENT	00.00 a 99.99	Introduzca un número de 4 dígitos que indique el límite de tasa de porcentaje de %1 . Debe colocar dos dígitos antes de la coma decimal y dos dígitos después. Predeterminado: 99.99.
		 NOTA: cuando el límite de porcentaje está configurado como 00.00 , no es posible redefinir el porcentaje predefinido asociado con la tecla.
%2 SIGNO	NEGAT., POSIT.	Especifique para la tecla %2 una de estas opciones: NEGATIVO: un descuento en porcentaje, POSITIVO: un incremento en porcentaje.
%2 PORCENT	0000 a 9999	Introduzca un número de 4 dígitos que indique el porcentaje para %2 . Debe colocar dos dígitos antes de la coma decimal y dos después. Opcional: puede especificarse durante la transacción de venta.
%2 LÍMITE PORCENT	0000 a 9999	Introduzca un número de 4 dígitos que indique el límite de tasa de porcentaje de %2 . Debe colocar dos dígitos antes de la coma decimal y dos dígitos después. Predeterminado: 99.99.
		 NOTA: cuando el límite de porcentaje está configurado como 00.00 , no es posible redefinir el porcentaje predefinido asociado con la tecla.

PROGRAMACIÓN DE TECLAS DE DESCUENTO/INCREMENTO





Existen dos funciones, **-/+1** y **-/+2**, en  que pueden programarse para aplicar un descuento o un incremento a una venta. El descuento o incremento puede aplicarse a un artículo individual o al total de transacción de venta. Puede limitar el número de dígitos, es decir, el valor máximo de una operación de descuento o incremento, para asegurarse de que los importes no rebasen un determinado valor. El procedimiento es el mismo para las dos teclas.

Seleccione **MODO DE PROGRAMACIÓN -> PROGRAMACIÓN DE VENTAS -> +/- AJUSTE**. Desplácese hasta el campo que desee personalizar e introduzca sus datos (consulte "Modo de introducción de datos" para conocer qué teclas debe usar). Al

final, puede pulsar  para regresar al **Menú principal** o  para volver al menú anterior.

Elemento de menú	Valores posibles	Descripción
+/-1 SIGNO	NEGAT., POSIT.	Especifique la función de la tecla: NEGATIVO: un descuento, POSITIVO: un valor de incremento.
+/-1 HALO	SIN LÍM., 0.99, 9.99, 99.99, 999.99	Seleccione el número máximo de dígitos del descuento o incremento que puede especificarse para la función -/+1 . Predeterminado: S/LÍM: Sin límite.
+/- 2 SIGNO	NEGAT., POSIT.	Especifique la función de la tecla: NEGATIVO: un descuento, POSITIVO: un valor de incremento.
+/-2 HALO	SIN LÍM., 0.99, 9.99, 99.99, 999.99	Seleccione el número máximo de dígitos del descuento o incremento que puede especificarse para la función -/+2 . Predeterminado: S/LÍM: Sin límite.



CONFIGURACIÓN DE TIPOS DE CAMBIOS DE DIVISAS

Es posible programar hasta cuatro tipos de cambio de divisas diferentes. El valor de la divisa se muestra siempre que se presiona  durante una transacción de venta. Seleccione **MODO DE PROGRAMACIÓN -> PROGRAMACIÓN DE VENTAS -> DIVISAS EXTRANJERAS**. Desplácese hasta el campo que desee personalizar e introduzca sus datos (consulte "Modo de introducción de datos" para conocer qué teclas debe usar). Al final, puede pulsar  para volver al **Menú principal**,  para volver al menú anterior o  para ir al siguiente formulario de la lista.

Elemento de menú	Valores posibles	Descripción
DIVISAS EXTRANJERAS	1 a 4	Seleccione el número de la divisa extranjera que desee programar. Pulse  para desplazarse por los números de la lista.
NOMBRE	(Título)	Introduzca un título (máx. 10 caracteres) para identificar la divisa.
POSICIÓN DE TIPO	0 a 8	Introduzca un solo dígito para indicar la posición de la coma decimal del tipo de cambio especificado para TIPO DE CAMBIO (abajo). Predeterminado: 0.
POSICIÓN CANTIDAD	0 a 3	Introduzca un solo dígito para indicar la posición de la coma decimal en el importe convertido. Predeterminado: 2.
TIPO DE CAMBIO	(Numérico)	Introduzca con 6 dígitos el tipo de cambio de divisa a aplicar al convertir la divisa a la moneda local (valor numérico, sin coma decimal). Por ejemplo, para programar el tipo de cambio £1 = 1,471 EUR, teclee 3 en POSICIÓN DE TIPO ; teclee 2 en POSICIÓN CANTIDAD y teclee 001471 como TIPO DE CAMBIO .

PROGRAMACIÓN DE CÓDIGOS DE BARRAS CON PRECIO INCORPORADO EN TIENDA





El lector de códigos de barras debe ser capaz de leer códigos de barras EAN/UPC de 8 ó 13 dígitos. Los códigos EAN/UPC leídos de una etiqueta de código de barras de un producto representan una estructura de números estándar que identifica el producto que se está vendiendo. El código de barras con precio incorporado para un artículo tiene una estructura específica que depende del país en el que se usará y del código EAN/UPC utilizado. Es posible programar hasta 10 configuraciones diferentes de código de barras. Seleccione **MODO DE PROGRAMACIÓN -> PROGRAMACIÓN DE VENTAS -> C. DE BARRAS P. I.** Desplácese hasta el campo que desee personalizar e introduzca sus datos (consulte "Modo de

introducción de datos" para conocer qué teclas debe usar). Al final, puede pulsar  para volver al **Menú principal**,  para volver al menú anterior o  para ir al siguiente formulario de la lista.

Elemento de menú	Valores posibles	Descripción
C. DE BARRAS P. I.	01 a 10	Seleccione el número de la configuración de códigos de barras a programar. Pulse  para desplazarse por los códigos de barras de la lista.
VERSIÓN	LARGA/CORTA	Longitud del código de barras: LARGA: Código de barras de 13 dígitos, CORTA: Código de barra de 8 dígitos.
CÓD. DE INDICADOR	000 a 999	Especifique el código estándar, específico de un país (máx. 3 dígitos).
DÍGIT INDICADOR	0 a 3	Introduzca un solo dígito para indicar el número de dígitos del indicador.
DÍGIT EN PRECIO	1 a 8	Introduzca un solo dígito para indicar el número de dígitos del precio.
DÍG. VER. PRECIO	NO, SÍ	Presencia del dígito de comprobación de precio en el código de barras: SÍ: El dígito de comprobación de precio está presente, NO: El dígito de comprobación de precio no está presente.
Nº DE DIVISA	NO DV, DV1, DV2, DV3, DV4	Seleccione el tipo de cambio de divisas a utilizar para convertir el precio del código de barras (si está en una divisa) a la moneda local. Predeterminado: NO DV (no se utiliza ninguna divisa).
CÓDIGO DE PRENSA	NO, SÍ	Define si el código de indicador se relaciona con el estándar utilizado para periódicos y revistas. SÍ: El código de indicador se relaciona con el estándar. NO: El código no se relaciona con el estándar.

CREACIÓN DEL ENCABEZADO Y EL PIE DE LOS COMPROBANTES



De forma predeterminada, su caja registradora imprime un encabezado en todos los comprobantes de cliente. El encabezamiento predeterminado personalizable del comprobante puede tener hasta un máximo de 10 líneas, con 24 caracteres cada una. La caja registradora también puede imprimir un pie personalizado que también se compone de 10 líneas de 24 caracteres cada una. Es posible modificar el encabezado o el pie predeterminados de la caja registradora con ayuda del teclado numérico y/o la tabla de caracteres (consulte la Figura 12 en la contraportada del manual) para introducir los caracteres que desee. Siga este procedimiento para crear el encabezado:

1. Para crear un encabezado, seleccione **MODO DE PROGRAMACIÓN -> PROGRAMACIÓN DE VENTAS -> MENSAJE DE ENCABEZADO**.
2. Use  y/o  para desplazarse hasta la línea de mensaje que desee personalizar. Pulse  para entrar en el modo de introducción de datos. Introduzca las letras o los caracteres de la cadena que desee definir para cada línea.
3. Pulse  para confirmar cada línea y pasar a la siguiente.
4. Al final, pulse  para volver al **Menú principal**.

El procedimiento a seguir para crear un pie de comprobante es idéntico, pero en el paso 1 seleccione **MENSAJE DE PIE** en lugar de **MENSAJE DE ENCABEZADO**.





CREACIÓN DE MENSAJES MÓVILES PARA LA PANTALLA DE CLIENTE

Puede programar 5 mensajes de 42 caracteres cada uno para que aparezcan en la pantalla del cliente cuando la caja registradora se encuentra en distintos estados: Modo de apagado, modos PRG,X,Z, modo de ventas y etcétera, modo En reposo (AM), modo En reposo (PM). Seleccione **MODO DE PROGRAMACIÓN -> PROGRAMACIÓN DE VENTAS -> MENSAJE MÓVIL**.

Pulse  para entrar en el modo de introducción de datos. Introduzca las letras o los caracteres de la cadena que desee definir para cada uno de los mensajes. Al final, pulse  para regresar al **Menú principal** o pulse  para volver al menú anterior.

CREACIÓN DE COMPROBANTES COMERCIALES AUTOMÁTICOS (CCA)

Al final de la transacción de venta que incluye control de mesas, puede emitirse un comprobante de ventas después de la factura. Esto puede realizarse automáticamente si está programado o manualmente pulsando la tecla **[CCA]** (si está asignada en el teclado). Normalmente esto es necesario en restaurantes donde se realizan reuniones empresariales durante comidas y el cliente necesita pedir el reembolso de los gastos. El comprobante de venta contiene un formulario que el cliente puede rellenar más tarde a mano y enviar. Puede personalizar los detalles estándar que aparecen en el formulario como el lugar, fecha y nombre del cliente, siguiendo este procedimiento:

1. Seleccione **MODO DE PROGRAMACIÓN -> PROGRAMACIÓN DE VENTAS -> MENSAJE CCA**.
2. Utilice  y/o  para desplazarse hasta la línea de mensaje que desea personalizar. Pulse  para entrar en el modo de introducción de datos. Introduzca las letras o los caracteres de la cadena que desee definir para cada línea.
3. Pulse  para confirmar cada línea y pasar a la siguiente.
4. Al final, pulse  para volver al **Menú principal**.





BUSINESS MEETING RECEIPT
MEETING MEMBER:
MEETING AGENDA:
In Restaurant:
DATE:
SIGNATURE:

CREACIÓN DEL MENSAJE DE LA FACTURA

Se emite automáticamente una factura cuando finaliza con un pago una transacción que incluye el control de mesas. El título FACTURA aparece en el comprobante junto con el mensaje de la factura. Puede imprimir una sola copia adicional

de la factura pulsando la tecla , el título **COPIA DE FACTURA** aparece en la segunda factura. Consulte "Modo de impresión de facturas" para obtener más detalles.

Para modificar el mensaje de la factura:

1. Seleccione **MODO DE PROGRAMACIÓN -> PROGRAMACIÓN DE VENTAS -> MENSAJE DE FACTURA**.
2. Utilice  y/o  para desplazarse hasta la línea de mensaje que desea personalizar. Pulse  para entrar en el modo de introducción de datos. Introduzca las letras o los caracteres de la cadena que desee definir para cada línea.
3. Pulse  para confirmar cada línea y pasar a la siguiente.
4. Al final, pulse  para volver al Menú principal.

CONFIGURACIÓN DE SU CAJA REGISTRADORA

MODIFICACIÓN DE LA PROGRAMACIÓN DE LA CAJA REGISTRADORA

Toda la configuración es opcional. Si desea hacer cambios en la forma en que está configurada su caja registradora (por ejemplo formatos de fecha y hora), programar funciones de venta como los porcentajes de IVA, configurar el sistema de cajeros o las contraseñas de administrador, puede hacerlo usando el menú **Ajuste de configuración**, ruta: **MENÚ PRINCIPAL -> MODO DE PROGRAMACIÓN -> AJUSTE DE CONFIGURACIÓN**.

Las opciones de menú que puede elegir son:

- "**Configuración inicial**" - Formato de fecha y hora, número de ECR, tono de teclas, modo de comprobante, motor de enrollamiento, redondeo de Euro, ahorro de energía.
- "**Modo operativo**" - Cálculo de IVA, porcentajes de IVA; tipo de conversión de divisas, % y +/- por departamentos, registro de precios cero, transacciones de pago posterior, posición decimal, opción de redondeo.
- "**Modo de impresión de comprobantes**" - Detalles a imprimir en los comprobantes.
- "**Modo impresión facturas**" - Opciones para la impresión de facturas.
- "**Modo de impresión de informes**" - Detalles a imprimir en los informes.
- "**Sistema de cajeros**" - Activación del sistema de cajeros, estado de contraseñas, mantenimiento de inicio de sesión de cajero, indicación de nombre de cajero.
- "**Cajero individual**" - Nombre de cajero, contraseña, modo de funcionamiento (normal/formación), autorizaciones-anulaciones, reembolsos, transacciones en negativo, departamentos en negativo, salida de caja.
- "**Diario electrónico**" - Guardado en el modo estándar (indicación de memoria llena), guardado en el modo cíclico (sin indicación de memoria llena), guardado en el dispositivo SD.
- "**Configuración de las teclas de función**" - Teclas de operaciones en efectivo, PO y #/NS.
- "**Ajustes avanzados**" - Diseño del teclado, listas emergentes, función de cadena, contraseñas de administrador y de formación.
- "**Ajustes de contadores**" - Definición del número de comprobante, contadores Z1 y Z2, total general, activación del ajuste de contadores.
- "**Títulos cortos**" - Todos los títulos cortos mostrados en la pantalla.
- "**Títulos largos**" - Todos los títulos largos mostrados en el comprobante.

Cada uno de estos menús se describe individualmente en las páginas siguientes.

CONFIGURACIÓN INICIAL

Seleccione **MODO DE PROGRAMACIÓN -> AJUSTE DE CONFIGURACIÓN -> CONFIG. INICIAL**. Desplácese hasta el campo que desee personalizar e introduzca sus datos (consulte "Modo de introducción de datos" para conocer qué teclas debe usar). Al

final, puede pulsar  para regresar al **Menú principal** o  para volver al menú anterior.

Elemento de menú	Valores posibles	Descripción
FORMATO DE FECHA	DDMMAA, MMDDAA	Seleccione el formato de fecha de entre las dos posibilidades disponibles.
CONFIG. FECHA	(Fecha actual)	Introduzca la fecha con el formato especificado en FORMATO DE FECHA anteriormente.
FORMATO DE HORA	12H, 24H	Seleccione el formato de hora de entre las dos posibilidades disponibles.
CONFIG. HORA	(Hora actual)	Introduzca la hora con el mismo formato especificado para FORMATO DE HORA anteriormente.
NÚMERO DE ECR	(Numérico)	Introduzca un número de identificación de caja registradora, de 5 dígitos. El número se imprime en los comprobantes de ventas, los registros diarios y los informes de gestión emitidos por la caja registradora. Es útil para identificar las actividades de la caja registradora cuando se utiliza más de una caja registradora en su comercio.
TONO DE TECLAS	SÍ, NO	Señal audible del tono de pulsación de teclas: SÍ: Activado, NO: Desactivado.
MODO COMPROBANTE	COMPR., DIARIO	COMPR.: Impresión de comprobantes, DIARIO: Guardar los datos sólo en el diario, sin impresión de comprobante.
MOTOR ENROLLAM.	INF DE, PG/X/Z	Activación del motor de enrollamiento del papel: INF DE: El motor sólo se activa al imprimir el informe del D.E., PG/X/Z: El motor se activa durante los modos de programación, X y Z.
REDONDEO EURO	NO, Suizo, Danés, Euro, Noruego	Opción de redondeo de divisas. Es posible programar la máquina para redondear el subtotal o los valores en efectivo de la divisa relacionada: NO - Sin redondeo (predeterminado) Selección de redondeo especial - Suiza 0,01 – 0,02 = Importe redondeado a 0,00 0,03 – 0,07 = Importe redondeado a 0,05 0,08 – 0,09 = Importe redondeado a 0,10 Selección de redondeo especial - Dinamarca 0,01 – 0,24 = Importe redondeado a 0,00 0,25 – 0,74 = Importe redondeado a 0,50 0,75 – 0,99 = Importe redondeado a 1,00 Selección de redondeo especial - Euro 0,01 – 0,03 = Importe redondeado a 0,00 0,04 – 0,07 = Importe redondeado a 0,05 0,08 – 0,09 = Importe redondeado a 0,10 Selección de redondeo especial - Noruega 0,0 – 0,49 = Importe redondeado a 0,00 0,50 – 0,99 = Importe redondeado a 1,00 El resultado redondeado aparecerá en la pantalla del operador y del cliente y se imprime en el recibo del cliente y el informe diario. Los redondeos totales se indican en los informes financieros.
AHORRO DE ENERGÍA	NO, 3 Min, 5 Min, 10 Min	Funcionalidad de ahorro de energía. La caja registradora se apaga tras detectar que ha permanecido inactiva el tiempo especificado. NO: Ahorro de energía desactivado.

MODO OPERATIVO





Este formulario permite especificar opciones que afectan a las transacciones financieras, como porcentajes de IVA y otras opciones del sistema.

Seleccione **MODO DE PROGRAMACIÓN -> AJUSTE DE CONFIGURACIÓN -> MODO OPERATIVO**. Desplácese hasta el campo que desee personalizar e introduzca sus datos (consulte "Modo de introducción de datos" para conocer qué teclas debe usar). Al

final, pulse  para regresar al **Menú principal** o pulse  para volver al menú anterior.





NOTA: antes de cambiar un porcentaje de IVA, se recomienda que imprima en primer lugar un informe financiero Z (consulte "Informes X y Z"). Para otras características relacionadas con el IVA, consulte "Impresión de información de IVA en los comprobantes para clientes".

Elemento de menú	Valores posibles	Descripción
Cálculo de IVA	IVA, INCREM.	Porcentaje de impuestos a aplicar a los cálculos: INCREM.: Porcentaje de impuestos de incremento, VAT: Impuesto sobre el valor añadido.
Porcen. impuesto1	(Numérico)	Introduzca un número de 5 dígitos para representar el porcentaje de IVA a asociar al porcentaje de impuestos 1. La coma decimal va seguida de tres dígitos.
Porcen. impuesto2	(Numérico)	Se aplican los mismos criterios que para la introducción del porcentaje de impuestos 1.
Porcen. impuesto3	(Numérico)	Se aplican los mismos criterios que para la introducción del porcentaje de impuestos 1.
Porcen. impuesto4	(Numérico)	Se aplican los mismos criterios que para la introducción del porcentaje de impuestos 1.
Convers divisas	DIVID., MULTI	DIVID.: Utiliza la división para el cálculo de la conversión de divisas, MULTI = Utiliza la multiplicación para la conversión de las divisas extranjeras.
RESULTADO % Y +/-	NETO, BRUTO	Asigna los resultados +/- y % +/- a los departamentos.
Reg. de precios 0	SÍ, NO	Permite el registro de precios cero. SÍ: Activado, NO: Desactivado.
Pago posterior	SÍ, NO	Permite introducir otras transacciones una vez registrado el pago. SÍ: Activado (predeterminado), NO: Desactivado.
IMPRIMIR NUEVO SALDO	SÍ, NO	Cuando se utiliza el control de mesas, imprime el nuevo saldo cuando se pulsa la tecla  después de introducir nuevas transacciones para una mesa. SÍ - Activado, NO - Desactivado. "
Nº tabla obligatorio	SÍ, NO	La introducción del número de mesa es obligatoria. SÍ - Activado, NO - Desactivado.
Nº comensales obligatorio	SÍ, NO	La introducción del número de comensales es obligatoria. SÍ - Activado, NO - Desactivado.
Cambio pág. PLU	MANT., CADA, FIN	Especifique el modo para la activación de la función de Página PLU (si se asignó al teclado): CADA - Sólo cuando se pulsa la tecla [Página PLU x] relacionada FIN - La función sigue activa después de introducir el artículo de venta MANT. - La función sigue activa una vez finalizada la transacción.
PÁGINA PLU1	(Numérico)	Introduzca el número de inicio para el rango de 35 códigos de PLU para asociar con la función página de  . Rango predeterminado: 1 - 35. Por ejemplo, introduzca 11 para el rango 11 - 45.
PÁGINA PLU2	(Numérico)	La misma descripción se aplica pero en relación con la  . Rango predeterminado: 201 - 235.
PÁGINA PLU3	(Numérico)	La misma descripción se aplica pero en relación con la  . Rango predeterminado: 301 - 335.
Camb. precio 1/2	MANT., CADA, FIN	Especifique el modo para la activación de la función [Precio x] : CADA - Sólo cuando se pulsa la tecla [Precio x] relacionada FIN - La función sigue activa después de introducir el artículo de venta MANT. - La función sigue activa una vez finalizada la transacción.
Decimales	0, 1, 2, 3	Defina el número de dígitos a utilizar a continuación de la coma decimal. Introduzca 1 dígito para la posición decimal. Por ejemplo, si se especifica 2, el formato utilizado para los números decimales es de dos posiciones decimales: x.xx
Redondeo	ABAJO, ARRIBA, NO	Activa el redondeo de fracciones en los cálculos. El redondeo fraccionario se utiliza para redondear cifras con decimales, por exceso o por defecto, al número entero más cercano y se utiliza para cálculos de impuestos porcentuales y descuentos porcentuales. ARRIBA - una fracción de un céntimo se redondea al céntimo superior, ABAJO - una fracción de céntimo se redondea al céntimo inferior, NO - una fracción por encima de medio céntimo se redondea al céntimo superior, una fracción igual o por debajo se redondea al céntimo inferior.

MODO DE IMPRESIÓN DE COMPROBANTES

Puede programar el tipo de información que desea que imprima la caja registradora en el comprobante para cliente, conforme con sus exigencias comerciales o nacionales. Seleccione **MODO DE PROGRAMACIÓN -> AJUSTE DE CONFIGURACIÓN -> M. IMPRES. EN COMPROBANTE**. Desplácese hasta el campo que desee personalizar e introduzca sus datos (consulte "Modo

de introducción de datos" para conocer qué teclas debe usar). Al final, puede pulsar  para regresar al **Menú**

principal o  para volver al menú anterior.

Elemento de menú	Valores posibles	Descripción
Porcent. impuesto	SÍ, NO	Impresión del porcentaje de impuestos en el comprobante. SÍ: Activado, NO: Desactivado.
Imp.tot. impuesto	SÍ, NO	Impresión del importe de los impuestos en el comprobante. SÍ: Activado, NO: Desactivado.
Imp/porcen.imptos	SÍ, NO	Impresión de los importes en el comprobante, con importes separados para cada porcentaje de impuestos. SÍ: Activado, NO: Desactivado.
Total imponible	SÍ, NO	Imprimir el importe total de ventas con impuestos en el comprobante. SÍ: Activado, NO: Desactivado.
Base imponible p/%	SÍ, NO	Imprimir los importes de ventas con impuestos, distribución por porcentaje, en el comprobante. SÍ-Activado, NO-Desactivo.
Imponible s/impuest.	SÍ, NO	Imprimir los importes de ventas sin impuestos, con distribución por porcentaje, en el comprobante. SÍ: Activado, NO: Desactivado.
Tot. imponible s/imp.	SÍ, NO	Imprimir el importe total de ventas sin impuestos en el comprobante. SÍ: Activado, NO: Desactivado.
Símbolo impuestos	SÍ, NO	Impresión del símbolo de impuestos a la derecha del importe. SÍ: Activado, NO: Desactivado.
Pos.det.imptos.	DESPUÉS, ANTES	Posición para imprimir los detalles de impuestos: DESPUÉS: A continuación del importe a pagar, ANTES: Antes del importe a pagar.
Espaciado líneas	0.50 mm, 1.00 mm, 1.50 mm, 2.00 mm	Espaciado de líneas entre las filas del comprobante.
Tipo de letra	NORMAL, COMP, DOBLE	Tipo a utilizar para la impresión: COMP: Tipo comprimido, DOBLE: Tipo de doble altura, NORMAL: Normal.
Encabez. gráfico	SÍ, NO	Impresión de un logotipo como encabezado del comprobante. SÍ: Activado, NO: Desactivado.
Pie	SÍ, NO	Impresión del pie en el comprobante. SÍ: Activado, NO: Desactivado.
Encabezado	SÍ, NO	Impresión del encabezado en el comprobante. SÍ: Activado, NO: Desactivado.
Fecha	SÍ, NO	Impresión de la fecha en el comprobante. SÍ: Activado, NO: Desactivado.
Hora	SÍ, NO	Impresión de la hora en el comprobante. SÍ: Activado, NO: Desactivado.
Nombre de cajero	SÍ, NO	Impresión del nombre del cajero en el comprobante. SÍ: Activado, NO: Desactivado.
Número de ECR	SÍ, NO	Impresión del número de la caja registradora en el comprobante. SÍ: Activado, NO: Desactivado.
Núm. comprobante	SÍ, NO	Impresión del número de comprobante en el comprobante. SÍ: Activado, NO: Desactivado.
Número de PLU	SÍ, NO	Impresión del número de PLU en el comprobante. SÍ: Activado, NO: Desactivado.
Subtotal	SÍ, NO	Impresión del subtotal en el comprobante. SÍ: Activado, NO: Desactivado.
Múltiples comprob.	SÍ, NO	Permite la impresión/emisión de múltiples comprobantes. SÍ - Activado, NO - Desactivado. Si se activa, pueden imprimirse varios comprobantes incluso cuando la impresión de comprobantes tiene seleccionado el modo apagado.

Ejemplos de comprobantes

El comprobante siguiente es un comprobante típico emitido por la caja registradora.

Hora	*****		
Número de máquina	* YOUR RECEIPT *		
	* THANK YOU *		
	* *****		Fecha
	09:28	10-01-2013	Número de comprobante consecutivo
Número de cajero o nombre asignado	MC NO.00005	0000007	Precio de artículo con identificador de porc. de IVA de depto
	CLERK 03		
Departamentos	DEPT 01	10.00T1	Precio de artículo en departamento sin impuestos
	DEPT 02	2.50T3	
	DEPT 07	12.95	
	DEPT 03	5.00T2	
	DEPT 04	15.50T4	

Efectivo entregado	SUBTOTAL	45.95	Saldo total debido
	TOTAL	45.95	
	AMOUNT	50.00	
	CHANGE	4.05	Cambio a entregar

	/ HAVE A NICE DAY /		
	/ PLEASE COME AGAIN /		
	/		

	Pie de comprobante para cliente con 24 caracteres por línea como máximo		

El comprobante de ejemplo siguiente contiene la mínima información posible. Para obtener este comprobante, las opciones descritas en la tabla anterior deben ser programadas adecuadamente:

Departamentos	DEPT 01	10.00	Precio de artículo
	DEPT 02	2.50	
	DEPT 07	12.95	
	DEPT 03	5.00	
	DEPT 04	15.50	Saldo total debido

Efectivo entregado	TOTAL	45.95	
	AMOUNT	50.00	
	CHANGE	4.05	Cambio a entregar

Impresión de información de IVA en los comprobantes para clientes

Comprobante con total de ventas e IVA: Opción **Total imponible** activada.

TOTAL	26.00	
AMOUNT	50.00	
CHANGE	24.00	
TXBL_TL_W	26.00	Todos los totales de ventas con IVA

Comprobante con totales de venta sin IVA: Opción **Tot.impon.s/imp.** activada.

TOTAL	26.00	
AMOUNT	50.00	
CHANGE	24.00	
TXBL_TL_0	22.44	Total de ventas sin IVA

Comprobante con los totales de ventas con impuestos divididos por porcentaje: Opción **Imp./porcent.imptos.** activada.

TOTAL	26.00	
AMOUNT	50.00	
CHANGE	24.00	
VAT1 5.5%	0.08	Totales de IVA por porcentaje programado
VAT2 10%	0.68	
VAT3 19%	0.80	
VAT4 20%	2.00	



Comprobante con suma de todos los importes de IVA calculados: Opción **Imp. total impuestos** activada.

TOTAL	26.00	
AMOUNT	50.00	
CHANGE	24.00	
TL-VAT	3.56	Suma de totales de IVA individuales

MODO DE IMPRESIÓN DE FACTURAS

Cuando se utiliza el control de mesas, se emite una factura cuando se finaliza la venta y opcionalmente un comprobante comercial (consulte "Creación de comprobantes comerciales automáticos"). Para la factura, puede programar el tipo de letra, el encabezado/pie y si el CCA debe emitirse automáticamente después.

Seleccione **MODO DE PROGRAMACIÓN -> AJUSTE DE CONFIGURACIÓN -> MODO IMPRESIÓN FACTURAS**. Desplácese hasta el campo que desee personalizar e introduzca sus datos (consulte "Modo de introducción de datos" para conocer qué teclas debe usar).

Al final, puede pulsar  para regresar al **Menú principal** o  para volver al menú anterior.

Elemento de menú	Valores posibles	Descripción
TIPO DE LETRA	NORMAL, COMP	Tipo a utilizar para la impresión: COMP - Tipo comprimido, NORMAL - Normal.
ENCABEZADO GRÁFICO	SÍ, NO	Imprimir encabezado gráfico en la factura. SÍ - Activado, NO - Desactivado.
PIE	SÍ, NO	Imprimir el pie en la factura. SÍ - Activado, NO - Desactivado.
ENCABEZADO	SÍ, NO	Imprimir el encabezado en la factura. SÍ - Activado, NO - Desactivado.
CCA AUTOMÁTICO	SÍ, NO	Impresión automática del comprobante comercial después de la factura. Desactivado. Si se desactiva, la función CCA puede utilizarse para emitir un comprobante comercial manualmente (si se asigna a una tecla).
FACTURA MÚLTIPLE	SÍ, NO	Permite que se emita una sola copia de la factura al pulsar  . SÍ - Activado, NO - Desactivado.

```

*****
*   YOUR RECEIPT   *
*   THANK YOU     *
*                 *
*****
15:20      15-01-2013
MC NO.00005 0000023
CLERK 05
      INVOICE
TABLE#      6
GUEST#      4

DEPT 01
4x 1.50      6.00T1
DEPT 10
2x 4.50      9.00T2
DEPT 02
2x 3.60      7.20T3
DEPT 42      6.00
DEPT 25      5.50T4
DEPT 05      8.20
DEPT 06
2x 6.80      13.60
-----
DUE          55.50
-----
TOTAL        55.50
CREDIT2      55.50

TL-VAT       3.82
-----
/   HAVE A NICE DAY /
/   PLEASE COME AGAIN /
/                   /
/                   /

```

MODO DE IMPRESIÓN DE INFORMES

Puede programar lo que desea ver en los informes y los tipos de letra que se van a utilizar. Seleccione **MODO DE PROGRAMACIÓN -> AJUSTE DE CONFIGURACIÓN -> M. IMPRES. EN INFORME**. Desplácese hasta el campo que desee personalizar e introduzca sus datos (consulte "Modo de introducción de datos" para conocer qué teclas debe usar). Al final, puede

pulsar  para regresar al **Menú principal** o  para volver al menú anterior.



Elemento de menú	Valores posibles	Descripción
Tipo letra X/Z	NORMAL, COMP	El tipo de letra a utilizar para la impresión de informes X y Z: NORMAL - normal, COMP- tipo de letra comprimido para ahorrar papel.
Tipo de letra D.E.	NORMAL, COMP	El tipo de letra a utilizar para la impresión de informes X y Z: NORMAL: Normal, COMP: Tipo comprimido.
Tipo let. program.	NORMAL, COMP	El tipo de letra a utilizar para la impresión de informes X y Z: NORMAL: Normal, COMP: Tipo comprimido.
Contador Z1/Z2	SÍ, NO	Impresión de los contadores Z1 y Z2. SÍ: Activado, NO: Desactivado.
Total general	SÍ, NO	Impresión del total general. SÍ: Activado, NO: Desactivado.
Reembolso	SÍ, NO	Impresión del total de reembolsos. SÍ: Activado, NO: Desactivado.
Anulación	SÍ, NO	Impresión de las operaciones de anulación. SÍ: Activado, NO: Desactivado.
% en dept. y PLU	SÍ, NO	Impresión del % de departamento/PLU. SÍ: Activado, NO: Desactivado.
Duplicar Z	SÍ, NO	Impresión de informes Z duplicados. SÍ: Activado, NO: Desactivado.
Infor. omis.ceros	SÍ, NO	Activa o desactiva la omisión de valores cero en los informes. SÍ: Activado, NO: Desactivado.
Encabezado en X/Z	SÍ, NO	Imprimir el encabezado en los informes X/Z. SÍ: Activado, NO: Desactivado.
Número de PLU	SÍ, NO	Imprimir número de PLU SÍ - Activado, NO - Desactivado.

SISTEMA DE CAJEROS

El Sistema Cajero es una opción de seguridad que le permite controlar el acceso a la caja registradora y el número de transacciones y las ventas de hasta 15 cajeros. Con el sistema de cajeros activado, puede crear una contraseña y un estado de funcionamiento para cada cajero, para activar o desactivar las transacciones que pueden realizar (consulte "Cajero individual"). De forma predeterminada, todos los cajeros están programados como **Normal** y tienen activada la realización de transacciones especiales como anulaciones, reembolsos, entradas negativas, entradas de % negativas, salidas de caja y departamentos en negativo. Si algunas operaciones están desactivadas para un cajero, el mismo cajero puede, sin embargo, realizar dichas operaciones si es autorizado a utilizar el modo Administrador. En este caso, pueden cambiar al modo de administrador para poder realizar todas las actividades indicadas arriba, excepto el funcionamiento en el modo de formación. Su caja registradora viene configurada de fábrica con el sistema de cajeros desactivado. Cuando el sistema de cajeros está desactivado, la caja registradora puede utilizarse libremente para registrar transacciones de venta.

En la tabla siguiente se enumeran las opciones de activación del sistema de cajeros.

Seleccione **MODO DE PROGRAMACIÓN -> AJUSTE DE CONFIGURACIÓN -> SISTEMA CAJEROS**. Desplácese hasta el campo que desee personalizar e introduzca sus datos (consulte "Modo de introducción de datos" para conocer qué teclas debe usar). Al

final, puede pulsar  para regresar al **Menú principal** o  para volver al menú anterior.

Elemento de menú	Valores posibles	Descripción
Sistema cajeros	SÍ, NO	Desactivación del sistema de cajeros. SÍ: Activado, NO: Desactivado.
Contraseña oblig.	SÍ, NO	La introducción de la contraseña es obligatoria para todos los cajeros. SÍ: Activado, NO: Desactivado.
Caj. excl. mesa	SÍ, NO	Con el control de mesas en funcionamiento, las transacciones de una mesa determinada sólo pueden ser introducidas por un único cajero dedicado. El administrador sin embargo puede realizar operaciones en cualquier mesa. SÍ - Activado, NO - Desactivado.
Entrada cajero	MANTEN., 1 TRAN	Control de contraseña para el registro de transacciones de venta: 1 TRAN: EL cajero debe iniciar una sesión antes de realizar cada transacción. MANTEN.: Tras iniciarse la sesión, la sesión del cajero se mantiene activa hasta que se pulsa  .
Indicar cajero	SÍ, NO	Indicación de la ID del cajero en la pantalla. SÍ: Activado, NO: Desactivado.



CAJERO INDIVIDUAL

Cuando el sistema de cajeros está activado, es posible asignar un estado operativo a cada cajero para definir si el cajero puede realizar determinados tipos de transacciones. En este caso también es posible definir una contraseña de 3 dígitos que el cajero debe introducir para poder usar la caja registradora.

En la tabla siguiente se enumeran las actividades que puede activar o desactivar para cada cajero.

Seleccione **MODO DE PROGRAMACIÓN -> AJUSTE DE CONFIGURACIÓN -> CAJERO INDIVIDUAL**.



Desplácese hasta el campo que desee personalizar e introduzca sus datos (consulte "Modo de introducción de datos"

para conocer qué teclas debe usar). Al final, puede pulsar  para volver al **Menú principal**,  para volver al menú anterior o  para ir al siguiente formulario de la lista.

Elemento de menú	Valores posibles	Descripción
Nombre	(Alfanumérico)	Un nombre de cajero, de 24 dígitos, que puede introducirse con el teclado o la tabla de caracteres. Quedará impreso automáticamente en todos los comprobantes, informes de diario e informes de gestión.
Contraseña caj.	(Numérico)	Una contraseña de 3 dígitos que el cajero debe introducir para tener acceso a las funciones de la caja registradora (cuando el sistema de cajeros está activado).
Modo de cajero	NORMAL, FORMAC.	Si el inicio de sesión de cajero sólo se va a utilizar para las actividades de formación, seleccione FORMAC. Predeterminado: NORMAL.
Permit. anulación	SÍ, NO	Se permite la anulación de transacciones. SÍ: Activado, NO: Desactivado.
Permit. reembolso	SÍ, NO	Se permiten los reembolsos. SÍ: Activado, NO: Desactivado.
Permitir (%-)	SÍ, NO	Se permiten los descuentos e incrementos en porcentaje. SÍ: Activado, NO: Desactivado.
Permitir (-)	SÍ, NO	Se permiten los descuentos e incrementos. SÍ: Activado, NO: Desactivado.
Permit.sal.dinero	SÍ, NO	Se permiten las operaciones de salida de caja. SÍ: Activado, NO: Desactivado.
Permit. dept. negat.	SÍ, NO	Se permiten las transacciones de departamento en negativo. SÍ: Activado, NO: Desactivado.
FAC. EXTRA. ACTIVAR	SÍ, NO	Se permiten operaciones de factura extra. SÍ - Activado, NO - Desactivado.

Intervención del administrador durante la introducción de transacciones del cajero

Durante la introducción de transacciones, si un cajero no está autorizado para realizar un determinado tipo de

operación (como VOID, REFUND etcétera), puede intervenir un operador autorizado, pulsar  para pasar al modo de administrador e introducir la contraseña de administrador si hay una programada. Después de realizar la operación requerida, el operador puede cerrar la sesión pulsando de nuevo . En este punto, el cajero puede continuar con la transacción y terminarla de la forma normal.

DIARIO ELECTRÓNICO

Cuando encienda por primera vez la caja registradora o cuando no estén instaladas las baterías de respaldo y encienda y apague la caja registradora, se le pide que seleccione el dispositivo de memoria en el que desea guardar el diario electrónico (como se describe en "Selección del idioma y los requisitos para PLUS/DE/TABLA"). También puede cambiar esta configuración más tarde, si lo desea, desde **INICIALIZACIÓN SISTEMA** en el menú **MODO DE PROGRAMACIÓN** (consulte "Inicialización del sistema"). Además de esta inicialización del diario electrónico, también puede configurar unos cuantos parámetros adicionales que se describen a continuación.



Seleccione **MODO DE PROGRAMACIÓN -> AJUSTE DE CONFIGURACIÓN -> DIARIO ELECTRÓNICO**. Desplácese hasta el campo que desee personalizar e introduzca sus datos (consulte "Modo de introducción de datos" para conocer qué teclas debe usar).

Al final, pulse  para regresar al **Menú principal** o pulse  para volver al menú anterior.



Elemento de menú	Valores posibles	Descripción
Sistema D.E.	ESTAND., DINÁM., EN SD	<p>Seleccione el modo operativo del diario electrónico: ESTAND. - Modo estándar: Los datos se registran secuencialmente con indicación del estado de memoria llena (el indicador aparece en la parte inferior izquierda de la pantalla). Consulte la información siguiente para obtener más detalles. DINÁM.: Modo dinámico, registrando los datos cíclicamente en la memoria y comenzando de nuevo por la primera línea tan pronto como se llena la memoria. No se indica el estado de memoria llena. EN SD: En un dispositivo SD, guardando automáticamente los datos del diario electrónico del búfer en la tarjeta de memoria SD hasta que ésta se llena.</p> <p> NOTA: para borrar los datos del DE en la tarjeta SD, la opción INFORMES DE DE -> BORRAR MEMORIA DE debe seleccionarse en el menú Informes X o Z. Las operaciones de RESTABLECIMIENTO de la caja registradora no tienen ningún efecto en los contenidos de la tarjeta SD.</p>
Almacen. D.E.	VENTAS, TOD.TR.	Tipo de datos de transacción a almacenar en el diario electrónico: VENTAS: Sólo almacena las transacciones de venta registradas en los modos de registro y administrador, TOD.TR.: Almacena todas las transacciones registradas en el sistema.
NUEVO SALDO EN DE	SÍ, NO	Almacenar transacciones de nuevo saldo en DE. SÍ - Activado, NO - Desactivado
PROFORMA EN DE	SÍ, NO	Almacenar transacciones de factura proforma en DE. SÍ - Activado, NO - Desactivado
FACTURA EN DE	SÍ, NO	Almacenar transacciones de factura en DE. SÍ - Activado, NO - Desactivado
Tono al inicio	SÍ, NO	En los estados de memoria llena o casi llena, permite la activación de un tono al inicio de la transacción. SÍ: Activado, NO: Desactivado.
Tono al final	SÍ, NO	En los estados de memoria llena o casi llena, permite la activación de un tono al final de la transacción. SÍ: Activado, NO: Desactivado.

Funcionamiento en el modo estándar - EJ para condiciones de memoria interna llena o casi llena



Cuando el Diario electrónico se programa para el funcionamiento en el modo estándar y llega a la condición de memoria casi llena o llena, aparece un mensaje y puede programarse un tono de advertencia para que suene al principio y/o al final de la transacción. Cuando se indica una condición de memoria casi llena, hay menos de 700 líneas libres de memoria, con la condición de memoria llena, hay menos de 300. La pantalla del operador indica el número de líneas que quedan. En la condición de memoria casi llena, puede continuar con la transacción pulsando una de las teclas siguientes:

-  para continuar con la transacción, registrándola en el diario
-  para continuar con la transacción, pero sin registrarla en el diario.

En la condición de memoria llena, la transacción en curso no puede registrarse en el diario.

Pulse  o  para continuar con la transacción.

Es posible a continuación, imprimir el contenido del diario electrónico (como se explica en **Informe de D.E.** en "informes comunes a los modos X y Z"), o bien continuar con otras transacciones sin tener en cuenta el estado de memoria llena/casi llena. Recuerde, sin embargo, que en el caso de la condición de memoria llena, los datos de las transacciones NO se almacenarán en el diario y no se incrementará el contador consecutivo de comprobantes.

 **NOTA:** para saber cuántas líneas libres quedan en el diario electrónico, en el modo de registro fuera de una transacción de venta, pulse .

CONFIGURACIÓN DE LAS TECLAS DE FUNCIÓN

Puede programar varios parámetros que afectan a cómo actúan estas teclas de función:

- EFECTIVO, CHEQUE, CARGO, CRÉDITO1, CRÉDITO2, CRÉDITO3, CRÉDITO4, CRÉDITO5, CRÉDITO6
- PO/RA
- #/NS

Seleccione **MODO DE PROGRAMACIÓN -> AJUSTE DE CONFIGURACIÓN -> AJUSTE TECLAS FUNCIÓN**. Desplácese hasta el campo que desee personalizar e introduzca sus datos (consulte "Modo de introducción de datos" para conocer qué teclas debe

usar). Al final, puede pulsar  para regresar al **Menú principal** o  para volver al menú anterior.

Teclas de función Efectivo, Cheque y Crédito1 a Crédito6

Puede programar un estado para cada uno de los tipos de medios de pago.

Elemento de menú	Valores posibles	Descripción
Nombre	(Alfanumérico)	Un nombre de 12 dígitos para la tecla de medio de pago.
HALO	SIN LÍM., 0.99, 9.99, 99.99, 999.99	SIN LÍM: No se establece ningún límite para el importe que puede introducirse. Los otros valores indican el límite. Por ejemplo, 0.99 = 0.01 a 0.99, 9.99 = 0.01 a 9.99, etcétera.
Imp.entreg.oblig.	SÍ, NO	Importe entregado obligatorio. SÍ: Es obligatorio introducir el importe entregado. NO: No es obligatorio introducir el importe entregado.
Permitir cambio	SÍ, NO	SÍ: Es posible entregar cambio al pulsar la tecla de función. NO: No puede entregarse cambio.
Cajón abierto	SÍ, NO	SÍ: Se abre el cajón de efectivo. NO: No se abre el cajón de efectivo.

Tecla de función PO/RA

Elemento de menú	Valores posibles	Descripción
HALO SALIDA EF.	SIN LÍM., 0.99, 9.99, 99.99, 999.99	La tecla de salida de efectivo (PO) se utiliza para registrar cualquiera de los importes retirados del cajón de efectivo que no se correspondan con una venta. SIN LÍM.: No se establece ningún límite superior para el importe que puede registrarse con esta tecla. Los otros valores indican el límite superior.
Impr. encab. salida	SÍ, NO	SÍ: Se imprime el encabezado en el comprobante de las operaciones de salida de efectivo. NO: No se imprime ningún encabezado.
HALO recib. cuenta	SIN LÍM., 0.99, 9.99, 99.99, 999.99	La tecla de entrega a cuenta (RA) se utiliza para registrar efectivo introducido en el cajón de efectivo pero sin formar parte de una venta. SIN LÍM.: No se establece ningún límite superior para el importe que puede registrarse con esta tecla. Los otros valores indican el límite superior.
Impr. encab. a cuenta	SÍ, NO	SÍ: Se imprime el encabezado en el comprobante de la transacción RA. NO: No se imprime ningún encabezado.

Tecla de función #/NS

Elemento de menú	Valores posibles	Descripción
Cajón abierto	SÍ, NO	El cajón de efectivo puede abrirse sin necesidad de registrar un importe de venta. SÍ: Activado, NO: Desactivado.
Modo permitido	MGR, REG/MGR	Si la apertura de cajón de efectivo está activada, como se explicaba arriba, puede especificar en qué modos está activada: MGR: Modo de administrador, REG/MGR: Tanto en el modo de registro como en el de administrador.
Imprimir comprob.	SÍ, NO	Impresión de un comprobante cuando se utiliza la tecla Sin venta (NS). SÍ: Activado, NO: Desactivado.
Imprimir encab.	SÍ, NO	Impresión del encabezado en el comprobante. SÍ: Activado, NO: Desactivado.
Guardar en D.E.	SÍ, NO	Guardado de los detalles de las transacciones en el diario electrónico. SÍ: Activado, NO: Desactivado.
Actualiz.núm.co mp	SÍ, NO	Actualización del número consecutivo de comprobantes. SÍ: Activado, NO: Desactivado.

AJUSTES AVANZADOS

Puede configurar las contraseñas de administrador, cambiar cómo están configuradas las teclas en el teclado, programar secuencias de teclas y la impresión de informes. Seleccione **MODO DE PROGRAMACIÓN -> AJUSTE DE CONFIGURACIÓN -> AJUSTES AVANZADOS**. Desplácese hasta el campo que desee personalizar e introduzca sus datos (consulte "Modo de

introducción de datos" para conocer qué teclas debe usar). Al final, pulse  para regresar al **Menú principal** o

pulse  para volver al menú anterior.

Elemento de menú	Descripción
Diseño teclas libres	<p>Permite cambiar la asignación de teclas de las funciones disponibles en la caja registradora. No todas las funciones están asignadas a las teclas del teclado de forma predeterminada, algunas sólo se aparecen en listas emergentes (consulte Diseño teclas libres más adelante), mientras que otras como [ADD PLU], [PLU INQUIRY] y las teclas de [FUNCIÓN DE CADENAx] no se proporcionan.</p> <p>Es posible configurar las funciones no asignadas, asignándolas a las teclas que usted no utiliza normalmente. En la lista Diseño de teclas libres, las funciones no asignadas aparecen identificadas por el valor 00 en la columna de la derecha.</p>

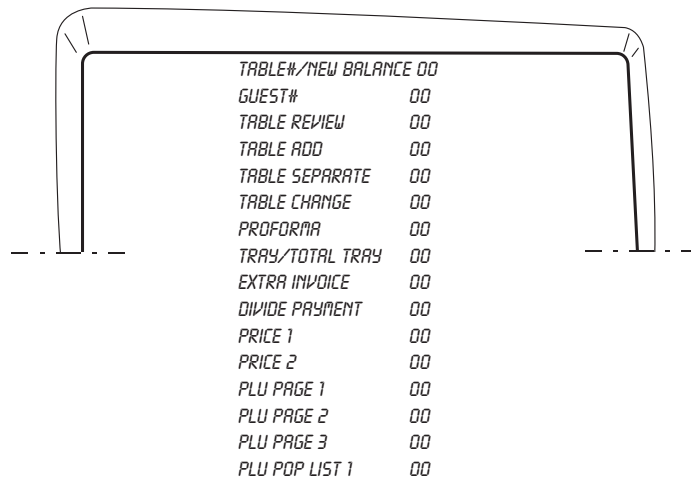

TABLE#/NEW BALANCE	00
GUEST#	00
TABLE REVIEW	00
TABLE ADD	00
TABLE SEPARATE	00
TABLE CHANGE	00
PROFORMA	00
TRAY/TOTAL TRAY	00
EXTRA INVOICE	00
DIVIDE PAYMENT	00
PRICE 1	00
PRICE 2	00
PLU PAGE 1	00
PLU PAGE 2	00
PLU PAGE 3	00
PLU PDP LIST 1	00

Las funciones de las listas emergentes también tienen el valor **00**. Si aparecen, los números de la columna derecha representan a la tecla física del teclado a la que está asignada la función (consulte la figura 12).

Para asignar una función a una tecla:

1. Seleccione la función en la lista **Diseño teclas libres** con **(número)**  para saltar hasta la función.
2. Pulse la tecla del teclado a la que desee asignar la función. El número de asignación de teclas se inserta automáticamente.

 **ATENCIÓN: la función asignada anteriormente a esta tecla recibe el valor 00.**

3. Pulse  para volver al **Menú principal**.

Cambie el valor de **REESTABL.PREDETER.** a **SÍ** para volver a las teclas predeterminadas en cualquier momento.

Para obtener más información acerca de las teclas no asignadas, consulte "Funciones no asignadas".

Elemento de menú	Descripción
------------------	-------------

Funciones lista popup

La caja registradora tiene cuatro teclas **[LISTA x POPUP]** para funciones de ventas:



Hay disponible una quinta tecla, **[LISTA POPUP 5]**, y puede asignarse a una tecla si es necesario.

En el modo de registro, al presionar una de las teclas **[LISTA POPUP]**, aparece una lista de operaciones que permiten seleccionar una a ejecutar.

En **Funciones lista popup**, puede reprogramar las operaciones mostradas en la lista, mediante la especificación de las operaciones de cada lista. Al seleccionar esta opción, se muestra en primer lugar la programación de **[LISTA POPUP NÚM.01]**. Para mostrar la

siguiente **[LISTA x POPUP]** pulse .

El formulario mostrado contiene una lista con todas las funciones de venta que pueden programarse en la lista emergente. Las indicadas con **SÍ** son las que se muestran actualmente en la lista, mientras que la indicadas con **NO** no se muestran. Puede cambiar la configuración especificando **SÍ** para cada operación que desee incluir en la lista.

Cambie el valor de **RESTABL.PREDETER.** a **SÍ** para restaurar la configuración predeterminada de las listas emergentes en cualquier momento.





Funciones de cadena

Puede asociar una secuencia de 5 teclas con cada una de las funciones de cadena de **[FUNCIÓN DE CADENA1]** a **[FUNCIÓN DE CADENA5]** para simplificar y acelerar la introducción de las operaciones repetitivas de la caja registradora. Dado que las teclas de **[FUNCIÓN DE CADENAx]** no están disponibles de forma predeterminada en el teclado, debe asignar en primer lugar a una tecla la función que desee utilizar, como se describe más arriba en **Diseño de teclas libres**. A continuación puede programar la secuencia de teclas que debe ejecutarse siempre que se pulsa la tecla **[FUNCIÓN DE CADENA x]**. La forma de hacerlo se explica mediante un ejemplo a continuación.

Ejemplo: supongamos que **[FUNCIÓN DE CADENA 1]** está asignada a la tecla . Para registrar un pago en efectivo de 10,00 euros cada vez que se pulsa esta tecla:

1. Seleccione **MODO DE PROGRAMACIÓN -> AJUSTE DE CONFIGURACIÓN -> AJUSTES AVANZADOS -> FUNCIONES DE CADENA.**



2. Pulse .

3. Introduzca la secuencia de teclas pulsando:    .

4. Pulse  de nuevo.

 **NOTA:** las propias teclas **[FUNCIÓN DE CADENAx]** no pueden usarse como parte de la función de cadena, ni pueden contener lo siguiente:



Durante la programación de una función de cadena, las teclas  y  no pueden utilizarse.

Informe de cadena

Es posible programar 5 informes de cadena. Para cada informe, puede seleccionar las entidades a incluir, cambiando sus valores de **NO** a **SÍ** para: Departamento y financiero, Grupo de departamentos, Todos los PLUs, Cajero de venta, Informe horario, Formación, Total general de departamento y financiero, D.E. completo.





Contraseña administr.

Consulte más adelante.

Configuración de contraseñas de administrador

Seleccione **MODO DE PROGRAMACIÓN -> AJUSTE DE CONFIGURACIÓN -> AJUSTES AVANZADOS -> CONTRASEÑA ADMINISTR.** Desplácese hasta el campo que desee personalizar e introduzca sus datos (consulte "Modo de introducción de datos" para conocer

qué teclas debe usar). Al final, puede pulsar  para regresar al **Menú principal** o  para volver al menú anterior.

Elemento de menú	Valores posibles	Descripción
Modo PRG y Z	0000 a 9999	<p>Una contraseña de 4 dígitos para proteger el acceso al modo PRG y Z. Predeterminado: 0000 (no activado).</p> <p>Es posible configurar una sola contraseña de administración para controlar el uso de las funciones de programación y la impresión de informes financieros en el modo Z. El modo de programación se utiliza para configurar y programar la caja registradora, de forma que el acceso controlado puede ser necesario en los entornos multiusuario. Dado que el informe de gestión tomado en el modo Z pone a cero los totales de transacciones, la contraseña de gestión impide la puesta a cero accidental de estos totales por parte del personal autorizado.</p>
Modo X	0000 a 9999	<p>Una contraseña de 4 dígitos para proteger el acceso al modo X. Predeterminado: 0000 (no activado).</p> <p>Es posible configurar una contraseña de administrador para controlar la impresión de informes financieros en el modo X, con el fin de proteger la confidencialidad de los datos de los informes de transacciones.</p>
Modo administrad.	0000 a 9999	<p>Una contraseña de 4 dígitos para proteger el acceso al modo de administrador. Predeterminado: 0000 (no activado).</p> <p>Es posible configurar una contraseña para el administrador de la caja registradora: el usuario autorizado a utilizar todas las funciones de transacciones de venta.</p> <p> NOTA: durante la introducción de transacciones, si un cajero no está autorizado para realizar un determinado tipo de operación (como VOID, REFUND etcétera), puede intervenir un operador autorizado, pulsar  para pasar al modo de administrador e introducir la contraseña de administrador si hay una programada. Después de realizar la operación requerida, el operador puede cerrar la sesión pulsando de nuevo . En este punto, el cajero puede continuar con la transacción y terminarla de la forma normal.</p>
Modo formación	0000 a 9999	<p>Una contraseña de 4 dígitos para controlar la activación del modo de formación. Predeterminado: 0000 (no activado). Cuando se configura una contraseña, un cajero normal o el Administrador pueden activar el Modo de formación, fuera de una transacción, mediante la introducción de: (contraseña) . Puede utilizarse la misma secuencia para salir del Modo de formación (consulte "Activación y desactivación del modo de formación").</p>

AJUSTES DE CONTADORES



Seleccione **MODO DE PROGRAMACIÓN -> AJUSTE DE CONFIGURACIÓN -> AJUSTES DE CONTADORES**. Desplácese hasta el campo que desee personalizar e introduzca sus datos (consulte "Modo de introducción de datos" para conocer qué teclas debe

usar). Al final, puede pulsar  para regresar al **Menú principal** o  para volver al menú anterior.

Elemento de menú	Valores posibles	Descripción
Núm. comprobante	1 a 9999999	Un número de 7 dígitos como máximo para especificar a partir de qué número se numerarán secuencialmente los comprobantes.
Número factura	1 a 9999999	Un máximo de 7 dígitos para especificar a partir de qué número se numerarán secuencialmente las facturas.
Contador Z1	1 a 9999	El contador para los informes financieros Z1. Un número de 4 dígitos como máximo para indicar el número inicial para el contador de Z1. Es posible redefinir el valor predeterminado del contador de informes financieros Z1. Para ello, programe el número desde el que desea que se inicie el contador consecutivamente cada vez que se imprime un informe financiero.
Contador Z2	1 a 9999	El contador para los informes financieros Z2. Un número de 4 dígitos como máximo para indicar el número inicial para el contador de Z2. Es posible redefinir el valor predeterminado del contador de informes financieros Z2. Para ello, programe el número desde el que desea que se inicie el contador consecutivamente cada vez que se imprime un informe financiero.
Val.t.gener.	(Numérico)	El valor del total general. Un máximo de 12 dígitos para especificar un total general. Puede programar el valor total general de transacciones impreso en los informes de administración.
Rest.núm. comprob.	SÍ, NO	Puesta a cero del número de comprobante. SÍ: Activado, NO: Desactivado.
Poner a 0 n° factura	SÍ, NO	Puesta a cero del número de factura. SÍ - Activado, NO - Desactivado
Restabl.cont.Z1 &2	SÍ, NO	Puesta a cero de los contadores Z1 y Z2. SÍ: Activado, NO: Desactivado.
Restabl. tot. gen.	SÍ, NO	Puesta a cero del contador de total general. SÍ: Activado, NO: Desactivado.

TÍTULOS CORTOS

Es posible personalizar los títulos cortos, cada uno con una longitud máxima de 10 caracteres, que aparecen en la caja registradora. Seleccione **MODO DE PROGRAMACIÓN -> AJUSTE DE CONFIGURACIÓN -> TÍTULOS CORTOS**. Desplácese hasta el campo que desee personalizar e introduzca sus datos (consulte "Modo de introducción de datos" para conocer qué teclas debe

usar). Para saltar a una línea concreta, introduzca el número de línea y pulse . Al final, puede pulsar  para

regresar al **Menú principal** o  para volver al menú anterior.

TÍTULOS LARGOS

Es posible personalizar los títulos largos, cada uno con una longitud máxima de 24 caracteres, que aparecen en el comprobante.

Seleccione **MODO DE PROGRAMACIÓN -> AJUSTE DE CONFIGURACIÓN -> TÍTULOS LARGOS**.

Desplácese hasta el campo que desee personalizar e introduzca sus datos (consulte "Modo de introducción de datos"



para conocer qué teclas debe usar). Al final, puede pulsar  para regresar al **Menú principal** o  para volver al menú anterior.

INICIO DE UNA SESIÓN EN EL SISTEMA

El responsable de la programación debe mantener controladas todas las contraseñas configuradas en el sistema para poder indicarlas a los usuarios cuando necesiten utilizar el sistema. Para que el inicio de sesión de los cajeros sea obligatorio, el sistema de cajeros debe estar activado (consulte "Sistema de cajeros").

IDENTIFICACIÓN DE CAJERO

Si el sistema de cajeros está activado, todos los cajeros deben iniciar una sesión en la caja registradora con su número de cajero y su contraseña opcional para poder introducir transacciones de venta.

1. Pulse  para mostrar el **Menú principal**.
2. Seleccione **MODO DE REGISTRO**.
3. Aparece un mensaje: **ESCRIBA EL NÚMERO DE CAJERO**. Con ayuda del teclado numérico, introduzca su número de cajero, del 1 al 15, y pulse .
4. Si se ha configurado una contraseña para este número de cajero, aparece otro mensaje pidiendo que la introduzca: **ESCRIBA LA CONTRASEÑA DE CAJERO**. Escriba el código de tres dígitos correspondiente y pulse .

 **NOTA:** si no conoce la contraseña, pregunte a su superior.

Aparece el mensaje **INICIO DE REGISTRO**. Ahora puede introducir transacciones de venta con el teclado.

IDENTIFICACIÓN DE CAJEROS EN FORMACIÓN



Este procedimiento es el mismo que para la identificación normal de cajeros (que se describía arriba). La única diferencia es que en el paso 3 debe especificar el número de un cajero que haya sido configurado como un cajero en *formación*. Tras la identificación, puede realizar todas las transacciones de venta, pero *sólo en el modo de formación*.

El símbolo de Modo de formación  aparece en la parte inferior izquierda para indicar que el Modo de formación está activo.

Para salir del modo de registro y volver al **Menú**

principal, pulse .

INICIOS DE SESIÓN DE ADMINISTRADOR

1. Pulse  para mostrar el **Menú principal**.
2. Seleccione el modo desde el que desea iniciar la sesión:
 - **Modo de administrador**
 - **Modo de programación**
 - **Modo de informes X1 & 2**
 - **Modo de informes Z1 & 2**
3. Si se ha configurado una contraseña para el modo seleccionado, aparece un mensaje pidiendo que la introduzca: **INTRODUZCA LA CONTRASEÑA ADMINISTRADOR**. Introduzca el código de cuatro dígitos correspondiente y pulse .

El símbolo de Modo de administrador  aparece en la parte inferior izquierda para indicar que el Modo de administrador está activo.

CIERRE DE SESIÓN

Para cerrar la sesión y volver al **Menú principal**, pulse



Para apagar la pantalla, seleccione **MODO DE APAGADO** en el **Menú principal**. Si hay cualquier transacción de

venta en curso, antes de pulsar , debe terminar la transacción. De lo contrario se indica un error. Pulse







para desactivar el tono de error.

IMPRESIÓN DE INFORMES DE PROGRAMACIÓN

En esta sección se explica cómo imprimir los diferentes informes para mostrar cómo está programada la caja registradora. Todos los informes de programación están disponibles a través de **MENÚ PRINCIPAL -> MODO DE PROGRAMACIÓN -> VOLCADO DE PROGRAMACIÓN**. Asegúrese de que la impresora disponga de suficiente papel para imprimir el informe.



NOTA: para interrumpir la impresión, pulse y mantenga pulsada .

1. Seleccione **MODO DE PROGRAMACIÓN -> VOLCADO DE PROGRAMACIÓN**.
2. Utilice  para navegar por el informe que desee imprimir.
3. Pulse  para seleccionar el informe. Si el informe es un informe de rango, vaya al paso 4. De lo contrario, vaya al paso 5.
4. En los informes de rango, se le pide que especifique el número por el que debe empezar y terminar el informe.
Escriba el número, pulsando  después de cada uno.
5. El informe se imprime. Para interrumpir la impresión, pulse y mantenga pulsada .

Elemento de menú	Valores posibles	Descripción
Todos los departamentos	(Ninguna introducción)	Un informe que muestra cómo están programados todos los departamentos:
Rango de departamentos	1 a 99	Un informe que muestra cómo está programado un rango de departamentos. En respuesta al mensaje, introduzca los números de los departamentos inicial y final que desee obtener.
Grupos de departamentos	1 a 11	Un informe que muestra los departamentos vinculados a un grupo de departamentos determinado. Introduzca el número del grupo de departamentos. 11= Todos los grupos de departamentos.
Todos los PLUs	(Ninguna introducción)	Un informe que muestra cómo están programados todos los PLUs:
Rango de PLUs	1 a 9999999999999999	Un informe que muestra cómo está programado un rango de PLUs. En respuesta al mensaje, introduzca los números de los PLU inicial y final que desee obtener.
Depto. vínculo PLU	1 a 99	Un informe que muestra los PLUs vinculados a un departamento determinado. Introduzca el número del departamento.
Otra prog. ventas	(Ninguna introducción)	Un informe que muestra la configuración de las funciones de venta.
Modo de impresión	(Ninguna introducción)	El informe muestra cómo se programan el modo de impresión de comprobantes y el modo de impresión de informes.
Cajero	(Ninguna introducción)	Un informe que muestra cómo están programados todos los cajeros:
Ajustes avanzados	(Ninguna introducción)	Un informe que muestra cómo están programadas las opciones Ajustes avanzados del menú Ajuste de configuración .
Título libre - 10 caracs.	(Ninguna introducción)	Un informe que muestra las entradas reprogramables de 10 caracteres.
Título libre - 24 caracs.	(Ninguna introducción)	Un informe que muestra las entradas reprogramables de 24 caracteres.
Otros ajustes	(Ninguna introducción)	Un informe que muestra otros ajustes de configuración.

MODO DE FORMACIÓN

El modo de formación permite usar la caja registradora para realizar transacciones de venta auténtica con fines de formación. Todas las transacciones realizadas en este modo no se graban en los informes financieros de gestión y los comprobantes de venta no se numeran consecutivamente. Cuando la caja registradora pasa al modo de formación, todas las transacciones de formación pueden realizarse en los modos REG y MGR. También puede imprimir un informe de formación detallado para controlar las transacciones realizadas, Consulte "Informes X y Z" para obtener más detalles. Para mantener controladas las actividades de formación, puede programar un cajero específicamente como cajero en formación. De esta forma, cualquier operador que necesite realizar actividades de formación puede iniciar una sesión como cajero en formación. Consulte "Cajero individual" para saber cómo crear este tipo de cajero.

ACTIVACIÓN Y DESACTIVACIÓN DEL MODO DE FORMACIÓN

El Modo de formación puede activarse de una de estas tres maneras:

- Desde el Modo de programación
- Desde el Modo de registro
- Cuando inicia una sesión un cajero en formación.

Modo de programación:

1. Seleccione **MODO FORMACIÓN SÍ/NO**.

2. Aparece un mensaje: **DESACTIVADO. ¿ACTIVARLO?** Utilice  o  para resaltar **SÍ** y pulse .

El Modo de formación está activo ahora y puede iniciar una sesión como cajero o administrador y realizar transacciones de ventas y programación en el Modo de formación. Para desactivar el Modo de formación el procedimiento es idéntico

excepto en el paso 2, en el que se le pregunta **ACTIVADO. ¿DESACTIVARLO?** Resalte **SÍ** y pulse .

Modo de registro:

Para activar el Modo de formación desde el Modo de registro, debe haberse configurado una contraseña de Modo de formación (consulte "Configuración de contraseñas de administrador"). Fuera de la transacción, introduzca la

contraseña, pulse . El símbolo del Modo de formación  aparece en la parte inferior izquierda para indicar que el Modo de formación está activo.

Para salir del Modo de formación, repita de nuevo el mismo procedimiento.

Inicio de sesión de cajeros en formación:



Cuando se programa un cajero como cajero de **formación** y el Sistema de cajeros está activo, todas las transacciones de ventas se registran exclusivamente como actividades de formación.

UTILIZACIÓN DEL DISPOSITIVO DE MEMORIA (SD)

En esta sección se explica cómo realizar las operaciones estándar en la tarjeta SD como la carga de la programación y los datos de PLU desde la misma y el guardado de datos en ella. La tarjeta SD también puede utilizarse para el almacenamiento de los datos del diario electrónico como se describe en "Inicialización del sistema". Seleccione **MENÚ PRINCIPAL -> MODO DE PROGRAMACIÓN -> MANTENIMIENTO DE SD**. Desplácese hasta el campo que desee personalizar e introduzca

sus datos (consulte "Modo de introducción de datos" para conocer qué teclas debe usar). Al final, puede pulsar 

para regresar al **Menú principal** o  para volver al menú anterior.

 **NOTA:** para cancelar la carga, el guardado o el formateo mientras está en curso, pulse . Si interrumpe el formateo, tendrá que ejecutarlo de nuevo para poder utilizar la tarjeta SD.

Elemento de menú	Valores posibles	Descripción
Cargar desde tarjeta SD	Todos datos programac., Datos de PLUs, Logo gráfico	Seleccione los datos a cargar desde la tarjeta SD.
Guardar en tarjeta SD	Todos datos programac., Datos de PLUs, Logo gráfico	Seleccione los datos a guardar en la tarjeta SD.
Formatear tarjeta SD	SÍ, NO	Seleccione esta opción para formatear la tarjeta SD, eliminando todos los datos que contiene. Se recomienda que formatee las tarjetas SD nuevas mediante esta opción antes de empezar a utilizarlas.

INICIALIZACIÓN DEL SISTEMA

En esta sección se explica cómo configurar los parámetros de inicialización del sistema. Este procedimiento también se describe en la "Programación de la puesta en servicio rápida". Seleccione **MENÚ PRINCIPAL -> MODO DE PROGRAMACIÓN -> INICIALIZACIÓN SISTEMA**. Desplácese hasta el campo que desee personalizar e introduzca sus datos (consulte "Modo de introducción de datos" para conocer qué teclas debe usar). Al final, seleccione **SÍ** cuando aparezca el mensaje

¿REALMENTE? y pulse . Pulse  para regresar al **Menú principal** o pulse  para volver al menú anterior.

ADVERTENCIA: La ejecución de la inicialización del sistema borra toda la programación de la caja registradora, restaurando los valores predeterminados.

Elemento de menú	Valores posibles	Descripción
Idioma	INGLÉS, ESPAÑOL, FRANCÉS, ALEMÁN, HOLANDÉS, PORTUGUÉS, DANÉS, NORUEGA	Elija el idioma de los 8 disponibles que desee utilizar en la caja registradora.
PLU/DE/Mesa	1.500 PLU/12.000 DE/0 MESAS 2.000 PLU/11.000 DE/0 MESAS 3.000 PLU/ SD/0 MESAS 500 PLU/ 12.000 DE/50 MESAS 1.500 PLU/ 9.000 DE/70 MESAS 3.000 PLU/SD/100 MESAS	<p>Seleccione el número máximo de PLUs que pueden almacenarse en la caja registradora, el número máximo de mesas que pueden controlarse simultáneamente y el tipo de dispositivo que desee utilizar para almacenar los datos del diario electrónico. Puede elegir las opciones siguientes:</p> <ul style="list-style-type: none"> • Memoria interna de la caja registradora • Dispositivo SD - tarjeta de memoria <p>La tarjeta SD puede utilizarse como alternativa a la memoria interna, dejando más capacidad libre para el almacenamiento de los códigos de PLU. El número de líneas de transacción que puede almacenarse depende de la capacidad de la tarjeta. Por ejemplo, una tarjeta de 1 GB proporciona almacenamiento para 40 millones de líneas de transacción. Las opciones posibles son:</p> <p>1.500/12.000/0: 1.500 códigos de PLU y como máximo 12.000 líneas almacenadas en la memoria interna, sin control de mesas</p> <p>2.000/11.000/0: 2.000 códigos de PLU y como máximo 11.000 líneas almacenadas en la memoria interna, sin control de mesas</p> <p>3.000/SD/0: 3.000 números de PLU y almacenamiento sólo en la tarjeta de memoria, sin control de mesas</p> <p>500/12.000/50: 500 códigos de PLU y como máximo 12.000 líneas almacenadas en la memoria interna, pueden controlarse un máximo de 50 mesas</p> <p>1.500/9.000/70: 1.500 códigos de PLU y como máximo 9.000 líneas almacenadas en la memoria interna, pueden controlarse un máximo de 70 mesas</p> <p>3.000/SD/100: 3.000 números de PLU, sólo con almacenamiento en el dispositivo de almacenamiento, pueden controlarse un máximo de 100 mesas.</p> <p>Cuando se selecciona la tarjeta SD para el almacenamiento del DE en lugar de la memoria interna, también debe configurar DIARIO ELECTRÓNICO -> SISTEMA DE -> SD para que sea totalmente operativo.</p>
Descarga SW	NO, SÍ	<p>Descarga de software desde el PC (si hay uno conectado). SÍ: Activado, NO: Desactivado. Si está seleccionado, no se tiene en cuenta la configuración de memoria de PLU/DE/Mesa. Debe estar instalada una utilidad especial en el PC para que funcione.</p>
¿REALMENTE?!	SÍ, NO	<p>Confirme los cambios realizados en la configuración de inicialización del sistema (consulte la ADVERTENCIA anterior): SÍ - Aplicar cambios, No - Sin cambios.</p>

INFORMES DE GESTIÓN

Los datos de transacción se mantienen en la memoria de la caja registradora durante todo el tiempo en que el sistema de pilas de seguridad está en función. Es posible imprimir estos datos como informe para una prueba de control. El informe de gestión puede imprimirse en el modo de informes X o Z. Si se ha configurado una contraseña para el modo PRG y Z o el modo X, debe introducirla para poder utilizar los modos de informes Z y de informes X respectivamente (consulte "Configuración de contraseñas de administrador" para conocer la forma de configurar estas contraseñas).

INFORMES X Y Z

El modo X imprime la información de transacciones acumulada y CONSERVA TODOS LOS TOTALES EN LA MEMORIA. Imprima este modo de informe a cualquier hora del día para imprimir la lectura periódica de las transacciones efectuadas (algunos usuarios llaman al informe X, informe de media jornada). Los informes X incluyen el Informe PLU, el Informe Cajero, y el Informe Financiero X1 y X2. Al situar el interruptor de control en la posición Z, se imprime la misma información que con el informe X. La única diferencia es que después de la impresión del informe Z SE PONEN A CERO TODOS LOS TOTALES DE TRANSACCIONES, excepto el total general programado de otra forma en modo de programación de opciones del sistema. El informe Z1 suele imprimirse al final de la jornada de forma que todos los totales de transacciones se borren para empezar desde cero en la jornada siguiente.

 **NOTA:** para evitar la impresión accidental del informe Z, asigne una contraseña de administrador de programación y modo Z, como se explica en "Configuración de contraseñas de administrador".

El informe X2 se denomina como informe financiero de periodo hasta la fecha, que suele imprimirse semanalmente. Acumula todos los totales de transacciones. El informe Z2 es igual a un informe X2, con la excepción de que todos los totales de transacciones se ponen a cero tras la impresión. Normalmente, se imprime como un informe de ventas mensual para ver los totales de ventas del mes para cada departamento.

 **NOTA:** antes de imprimir un informe de gestión, asegúrese de tiene papel cargado en la caja registradora.



IMPRESIÓN DE INFORMES X

Para imprimir los informes X1 y X2 siga este procedimiento:



1. Seleccione **MENÚ PRINCIPAL -> MODO DE INFORMES X1 Y 2.**

2. Si se ha configurado una contraseña, introduzca el código de 4 dígitos cuando aparezca el mensaje y pulse .

3. Utilice  para resaltar el informe que desee imprimir y pulse .

 **NOTA:** si no hay ningún informe disponible, un tono de tecla indica el estado de error. Pulse  para eliminar el error y continúe.

Si el informe elegido no es un informe de rango, se empieza a imprimir inmediatamente.

4. En el caso de los informes de rango, resalte el campo **INICIO**, escriba el número por el que debe comenzar el informe y pulse . A continuación, resalte el campo **NÚM.FIN**, escriba el número en el que debe terminar el informe y pulse . El informe se imprime. Para interrumpir la impresión, pulse y mantenga pulsada .

IMPRESIÓN DE INFORMES Z

Para imprimir los informes Z1 y Z2 el procedimiento es el mismo que el de arriba, excepto en el paso 1 en que debe seleccionar **MENÚ PRINCIPAL -> MODO DE INFORMES Z1 Y 2.**



INFORMES COMUNES A LOS MODOS X Y Z

Elemento de menú	Descripción
Informe depto. y financ. X1/Z1	Informe X1/Z1 de departamento y financiero. Indica el número de transacciones por departamento y sus totales de ventas relacionados, seguidos por el número y los totales de cada tipo de operación de venta (por forma de pago, cambio de divisas, etcétera). Consulte "Ejemplo de informe X1/Z1 de departamento y financiero".
Informe de todos PLUs	Este informe indica el número de veces que se utiliza un determinado PLU y los totales para ese número y el total de ventas para todos los PLUs.
Informe ventas cajeros	Los números de las transacciones y de los totales de venta para cada cajero. Al final del comprobante se obtiene el total de ventas de todos los cajeros.
Informe formac. cajeros	Indica el número de transacciones y los totales de ventas por cada cajero, pero sólo para las actividades de formación.
Ventas caj.s/ formac.	Indica el número de transacciones y los totales de ventas por cada cajero, pero sin las actividades de formación.
Informe horario	El informe horario proporciona las ventas totales netas realizadas por la caja registradora por hora.
Informe de formación	Este informe documenta las transacciones realizadas en el modo de formación.
Informe depto. y financ. X2/Z2	Informe X2/Z2 de departamento y financiero. Lo mismo que el informe X1 de departamento y financiero, pero imprimiendo únicamente los totales de transacciones.

Elemento de menú	Descripción
Informe mesa Abierta	Este informe proporciona información acerca de las mesas que aún están abiertas y por tanto aún no facturadas. Se ofrecen subtotales actuales para cada mesa abierta para permitir el control de las ventas en curso.
Informe D.E.	<p>Un informe de DE ejecutado en el modo X no borra la memoria de diario electrónico (y por lo tanto se conservan todos los datos de transacciones). Por otro lado, cuando se ejecuta en el modo Z, la memoria del diario electrónico se borra y se devuelve a la máxima capacidad de líneas programada.</p> <p>Hay disponibles cuatro tipos de informes:</p> <ul style="list-style-type: none"> • Informe D.E. completo - Este informe es un listado completo de comprobantes de transacción e informes financieros X tomados dentro de la capacidad máxima de líneas programada. No requiere ninguna introducción. En el modo Z, cuando se imprime el contenido del diario electrónico, aparece un mensaje unido a un tono sonoro para indicar que la capacidad de memoria del diario electrónico se ha devuelto a su capacidad de líneas programada. • Informe D.E. más antiguo - Introduciendo el número de transacciones que Ud. desea ver, este informe imprime el número seleccionado de comprobantes y los informes financieros más antiguos realizados y memorizados dentro de la capacidad de líneas programada. Introduzca un número del 1 al 999 para indicar el número del informe más antiguo deseado. Al ejecutar en el modo Z, se le pide que confirme si desea que las transacciones especificadas se eliminen del DE. • Informe D.E. reciente - Introduciendo el número de transacciones que desea ver, este informe imprime los comprobantes más recientes y los informes financieros Z realizados y memorizados dentro de la capacidad de líneas programada. Introduzca un número del 1 al 999 para indicar el número del informe más reciente deseado. Al ejecutar en el modo Z, se le pide que confirme si desea que las transacciones especificadas se eliminen del DE. • Informe D.E. diario - Introduciendo el número de informes financieros Z1 que Ud. desea ver, este informe imprime los comprobantes memorizados antes del informe financiero Z1 definido acompañados por el informe. Introduzca un número del 1 al 99 para indicar el número de los informes de cierre diario más antiguos deseados. Al ejecutar en el modo Z, se le pide que confirme si desea que las transacciones especificadas se eliminen del DE. • Borrar memoria D.E. - Borra la memoria de diario electrónico sin imprimir ningún informe de D.E. Seleccione SÍ para confirmar la operación cuando se le pregunte.



NOTA: ésta es la única función que borra el DE cuando éste se almacena en una tarjeta SD.

Para interrumpir de forma momentánea la impresión del informe, pulse . Pulse esta tecla de nuevo para reanudar la impresión (por ejemplo, para cargar papel y evitar una condición de papel agotado). Pulse  para interrumpir completamente la impresión de informes que terminen con "*****".

INFORMES ESPECÍFICOS DEL MODO X

Elemento de menú	Valores posibles	Descripción
Informe rápido	(Ninguna introducción)	Muestra información de resumen (neto, bruto, efectivo en el cajón, totales de cheques, etc.).
Informe rango deptos.	1 a 99	Informe de rango de departamentos. Introduzca los números inicial y final de departamento con un máximo de 4 dígitos. Este informe indica el número de transacciones y sus totales para el rango definido de departamentos.
Informe grupos deptos.	0 a 11	Informe de grupo de departamentos. Introduzca un máximo de 2 dígitos como número de grupo de departamentos. Este informe ofrece la misma información que el Informe de rango de departamentos pero sólo para los departamentos vinculados al grupo de departamentos especificado. 11= Todos los grupos de departamentos.
Informe rango de PLUs	(Ninguna introducción)	Informe de ventas de rango de PLUs. Introduzca los números de PLU inicial y final, con un máximo de 4 dígitos. Este informe proporciona la misma información de transacción que el Informe de ventas de PLU pero la información es para un rango predefinido de PLUs.
Informe stock todos PLU	(Ninguna entrada)	Imprime el número de artículos que quedan en stock de cada PLU concreto.
Mini informe stock PLU	1 a 9999	Imprime las cantidades de todos los artículos de venta que quedan en stock de cada PLU concreto por encima de una cantidad mínima. Introduzca un máximo de 4 dígitos para el nivel de stock mínimo.

INFORMES ESPECÍFICOS DEL MODO Z

Elemento de menú	Descripción
Informe de cadena	Imprime los informes de cadena que han sido programados en "Ajustes avanzados".
Informe duplicado Z	Imprime el informe Z por segunda vez.

Ejemplo de informe X1/Z1 de departamento y financiero

***** * YOUR RECEIPT * * THANK YOU * *****		Número de comprobante consecutivo
Identificador de informe X	11-07	Número de comprobante consecutivo
Número de departamento o nombre asignado	MC NO-00005	Contador X
Departamento 1 ratio %	10-01-2013	Contador de actividad de depto. 1
	<< 1	Total de ventas de departamento 1
	DEPT 01	
	3-32%	
	83.70T1	
	DEPT 02	
	38.08%	
	960.10T3	
	DEPT 03	
	11.12%	
	280.34T2	
	DEPT 04	
	6	
	14.97%	
	377.49T4	
	DEPT 05	
	3	
	12.40	
	DEPT 06	
	2	
	1.71%	
	43.00	
	DEPT 07	
	7	
	28.62%	
	721.69T4	
	DEPT 35	
	1	
	0.13%	
	3.20	
	DEPT 45	
	3	
	0.28%	
	7.10T2	
	DEPT 49	
	1	
	0.14%	
	3.50T3	
	TOTAL	
	2521.36	
	VAT1 10%	
	5.20	
	TXBL_0_1 10%	
	52.00	
	TXBL_W_1 10%	
	57.20	
	VAT2 20%	
	43.71	
	TXBL_0_2 20%	
	218.68	
	TXBL_W_2 20%	
	262.39	
	VAT3 5%	
	42.36	
	TXBL_0_3 5%	
	847.24	
	TXBL_W_3 5%	
	889.60	
	VAT4 35%	
	195.73	
	TXBL_0_4 35%	
	559.24	
	TXBL_W_4 35%	
	754.97	
	NON TAX	
	485.89	
	TXBL_TL_0	
	287.00	
	TXBL_TL_W	
	1677.16	
	TXBL_TL_C	
	2450.05	
	TL-COUPON	
	-31.00	
	TL-ADD ON	
	6.00	
	DISCOUNT	
	-44.10%1	
	0.00%1	
	TL-ADD ON	
	11.35%2	
	1.59%2	
	NET	
	2450.05	
	REFUND	
	0002	
	TL-VD/CORR	
	-3.50	
	GROSS	
	2548.15	
	TL-CASH	
	0024	
	TL-CHECK	
	936.06	
	TL-CHARGE	
	0008	
	522.61	
	CREDIT1	
	0003	
	423.50	
	CREDIT2	
	0003	
	367.88	
	TL-RECD AC	
	0002	
	200.00	
	T-PAID OUT	
	0001	
	300.00	
	TL-NS	
	0003	
	0002	
	CANCEL	
	0002	
	DRW OPEN	
	0057	
	C-I-D	
	931.57	
	CHECK ID	
	526.98	
	CHARGE ID	
	423.50	
	C CRED1 ID	
	368.00	
	C CRED2 ID	
	200.00	
	FC1 1.100	
	*110.00	
	FC2 0.900	
	*222.22	
	OPEN TABLE	
	0004	
	75.90	
	GUEST#	
	0004	
	GT	
	2450.05*	
	GT GROSS	
	2548.15	
	GT RETURN	
	-36.10	

EJEMPLO DE INFORME DE VENTAS DE CAJEROS

Hora	10:28	10-01-2013	Número de comprobante consecutivo
MC NO-00005	0000057	0000057	Identificador de informe X
CLERK 01			Total de ventas de cajero 1
TOTAL		1610.13	
VAT1 10%		0.91	
TXBL_0_1 10%		9.09	
TXBL_W_1 10%		10.00	
VAT2 20%		34.49	
TXBL_0_2 20%		172.50	
TXBL_W_2 20%		206.99	
VAT3 5%		32.89	
TXBL_0_3 5%		657.96	
TXBL_W_3 5%		690.85	
VAT4 35%		85.80	
TXBL_0_4 35%		245.18	
TXBL_W_4 35%		330.98	
NON TAX		300.00	
TL-VAT		154.09	
TXBL_TL_0		1084.73	
TXBL_TL_W		1538.82	
TL-COUPON		0.00	
TL-ADD ON		-3.00	
DISCOUNT		6.00	
TL-ADD ON		-1.10%1	
		0.00%1	
TL-ADD ON		0.95%2	
NET		1538.82	
REFUND		0002	
TL-VD/CORR		-16.50	
GROSS		1562.32	
TL-CASH		0004	
TL-CHECK		145.32	
TL-CHARGE		0004	
CREDIT1		470.00	
CREDIT2		0001	
TL-RECD AC		300.00	
T-PAID OUT		0001	
TL-NS		300.00	
CANCEL		0003	
C-I-D		145.32	
CHECK ID		470.00	
CHARGE ID		425.50	
C CRED1 ID		300.00	
C CRED2 ID		200.00	
FC1 1.100		*110.00	
FC2 0.900		*222.22	
OPEN TABLE		0004	
GUEST#		75.90	
GT		2453.55*	
GT GROSS		2554.15	
GT RETURN		-100.60	

EJEMPLO DE INFORME DE TODOS LOS PLUS

Número PLU o nombre asignado	15:19	10-01-2013	Contador de ventas PLU 1
MC NO-1962	0177	0177	
PLU REPORT			
PLU 0001		16	
13.86%		214.65T2	
PLU 0002		5	
4.84%		75.00T4	
PLU 0042		1	
0.13%		2.00	
PLU 0201		7	
4.97%		76.93T4	
PLU 0202		4	
0.39%		6.00T1	
PLU 0301		5	
4.13%		64.00T2	
PLU 0302		5	
3.11%		48.23T1	
TL-PLU		1549.24	

INFORME RÁPIDO

NET	5348.77	Total de efectivo en cajón
GROSS	5497.77	Total de cheques en cajón
C-I-D	2886.76	Total de adeudo en cajón
CHECK ID	595.33	Total de ventas con tarjeta 1
CHARGE ID	779.19	
C CRED1 ID	670.97	
C CRED2 ID	371.50	
		Total de ventas con tarjeta 2

MINI INFORME DE STOCKS DE PLU

***** * YOUR RECEIPT * * THANK YOU * *****		
BUSINES. ID	000569-8000	
13:09	23-01-2013	
MC NO-0010	0000001	
PLU STOCK REPORT		
PLU 000000000002	53	Número de unidades del artículo que quedan en stock
PLU 000000000005	49	
PLU 000000000006	81	
PLU 000000000007	50	
PLU 000000000010	42	
PLU 000000000011	100	
PLU 000000000015	50	
PLU 000000000016	56	
PLU 000000000017	98	
PLU 000000000019	23	
PLU 000000000020	36	

EJEMPLOS DE TRANSACCIONES DE VENTAS

Ya que las teclas [DEPTx] y [DEPT SHIFT&CODE] no están presentes de forma predeterminada en el teclado, antes de probar los ejemplos de esta sección en los que se utilizan teclas de departamento, en primer lugar debe asignarlas al teclado como se describe para la opción

Diseño de teclas libres.

N.B. Por comodidad, en esta sección se utiliza la abreviatura [DEPTS&C] para hacer referencia a la tecla [DEPT SHIFT&CODE].

REGISTRO DE UNA VENTA DE ARTÍCULO INDIVIDUAL CON CAMBIO DEBIDO

Se pueden utilizar hasta 8 dígitos para la cantidad introducida.

Ejemplo: registrar un artículo de 1,00 € en el departamento 1. Calcular el cambio para 5,00 €.

1. Pulse **1** **00** [DEPT1].
2. Pulse **5** **00** **TOTAL**
enter.

La transacción está ultimada y se visualiza el cambio debido al cliente.

REGISTRO DE UNA VENTA DE ARTÍCULO MÚLTIPLE CON TOTAL EN EFECTIVO EXACTO

Ejemplo: registrar un artículo de 2,50 € en el departamento 1, un artículo de 0,50 € en el departamento 45 y un artículo de 1,65 € en el departamento 29, con un cambio exacto de 4,65 €.

1. Pulse **2** **5** **0** [DEPT1].
2. Pulse **5** **0** [DEPTS&C] **4** **5**
[DEPTS&C].
3. Pulse **1** **6** **5** [DEPTS&C] [DEPT13].
4. Pulse **TOTAL**
enter.

REGISTRO DE UNA VENTA DE ARTÍCULO MÚLTIPLE CON TOTAL EN EFECTIVO EXACTO EN DIVISA

Ejemplo: registrar un artículo de 10,00 € en el Departamento 1, un artículo de 20,00 € en el Departamento 2, con un pago exacto en el número de divisa extranjera programado número 1.

1. Pulse **1** **0** **00** [DEPT1].
2. Pulse **2** **0** **00** [DEPT2].

3. Pulse **S. Total**
invoice para visualizar e imprimir el total actual debido en divisa Local.

4. Pulse **1** para seleccionar la divisa extranjera número 1 programada y después pulse **FC** y **TOTAL**
enter.

REGISTRO DE UNA VENTA DE ARTÍCULOS MÚLTIPLES AL MISMO PRECIO

Para indicar la cantidad multiplicada se pueden utilizar hasta 2 dígitos.

Ejemplo: multiplicar dos artículos de coste 1,50 € y registrar la venta en el departamento 1. Calcular el cambio para 5,00 €.

1. Pulse **2** **X/Time**
EJ lines.
2. Pulse **1** **5** **0** [DEPT1].
3. Pulse **S. Total**
invoice.
4. Pulse **5** **00** **TOTAL**
enter. Se muestra el cambio a entregar al cliente.

Los pasos 1 y 2 del procedimiento anterior pueden sustituirse con el siguiente para conseguir el mismo resultado:

Pulse **1** **5** **0** [DEPT1] [DEPT1].

REGISTRO DE UNA VENTA DE DEPARTAMENTO MÚLTIPLE CON PAGO EN DIVISAS Y CAMBIO TOTAL EN MONEDA LOCAL

Ejemplo: registrar un artículo de 6,99 € en el departamento 1, un artículo de 5,99 € en el departamento 4 y un artículo de 3,50 € en el departamento 32. Calcular el cambio para 150,00 € USD (USD = número de divisa extranjera 1).

1. Pulse **6** **9** **9** [DEPT1].
2. Pulse **5** **9** **9** [DEPT4].
3. Pulse **3** **5** **0** [DEPTS&C] **3**
2 [DEPTS&C].
4. Pulse **S. Total**
invoice para visualizar e imprimir el total actual debido en divisa Local.

5. Pulse **1** para seleccionar la divisa extranjera número 1 programada y después pulse **FC**.

6. Escriba el importe a entregar en divisas **1** **5** **0** **00** y pulse **TOTAL**.

Se muestra el cambio a entregar al cliente.

REGISTRO DE UNA TRANSACCIÓN DE ADEUDO

Ejemplo: registrar un artículo de 2,50 € en el Departamento 1 y un artículo de 3,00 € en el Departamento 2 como transacción de tarjeta de débito.

1. Pulse **2** **5** **0** [DEPT1].

2. Pulse **3** **00** [DEPT2].

3. Pulse **S. Total invoice**.

4. Pulse **Payment list** -> **CHARGE** y **TOTAL**.

DETALLE DE CAJA/TOTAL DE ADEUDO

Ejemplo: registrar un artículo de 10,00 € y un artículo de 15,00 € en el departamento 2. Dividir el importe de cambio entre 20,00 € en efectivo y un adeudo de 5,00 €.

1. Pulse **1** **0** **00** [DEPT2].

2. Pulse **1** **5** **00** [DEPT2].

3. Pulse **S. Total invoice**.

4. Pulse **2** **0** **00** **TOTAL**.

Se visualiza el saldo resultante debido (5,00).

5. Pulse **Payment list** -> **CHARGE** y **TOTAL**.

TOTAL DE TARJETA DE CRÉDITO 1

Ejemplo: registre un artículo de 120,00 € en el Departamento 2 y un artículo de 50,00 € en el Departamento 3. Complete la transacción con el pago mediante tarjeta de crédito 1.

1. Pulse **1** **2** **0** **00** [DEPT2].

2. Pulse **5** **0** **00** [DEPT3].

3. Pulse **S. Total invoice**.

4. Pulse **Credit Card**.

TOTAL DE CHEQUE

Ejemplo: Registrar un artículo de 70,00 € pagados por cheque al departamento 4.

1. Pulse **7** **0** **00** [DEPT4].

2. Pulse **Payment list** -> **CHECK** y **TOTAL**.

TOTAL CHEQUES CON CAMBIO

Ejemplo: registrar un artículo de 19,50 € en el departamento 4, un artículo de 2,50 € en el departamento 5 y un artículo de 5,00 € en el departamento 29. Calcular el cambio para un total de cheque de 30,00 €.

1. Pulse **1** **9** **5** **0** [DEPT4].

2. Pulse **2** **5** **0** [DEPT5].

3. Pulse **5** **00** [DEPTS&C] **2** **9** [DEPTS&C].

4. Pulse **S. Total invoice**.

5. Pulse **3** **0** **00** y **Payment list** -> **CHECK**

seguido de **TOTAL**. Se muestra el cambio a entregar al cliente.

TOTAL DE CHEQUES EN DIVISAS CON CAMBIO EN LA MONEDA LOCAL

Ejemplo: registrar un artículo de 19,50 € en el departamento 4, un artículo de 2,50 € en el departamento 5 y un artículo de 5,00 € en el departamento 28. Calcular el cambio en moneda local para un total de cheque de 40,00 USD.

1. Pulse **1** **9** **5** **0** [DEPT4].

2. Pulse **2** **5** **0** [DEPT5].

3. Pulse **5** **00** [DEPTS&C] **2** **8** [DEPTS&C].

4. Pulse **S. Total invoice** para visualizar e imprimir el total actual debido en divisa Local.

- Pulse **1** para seleccionar la divisa extranjera número 1 (programada previamente como Euro) y pulse **FC** para visualizar el total debido actual en divisa extranjera.
- Escriba el importe entregado con cheque en divisas **4 0 00** y pulse **Payment list** -> **CHECK** **TOTAL enter**. Se visualiza el cambio a entregar en divisa local.

DETALLE DE CHEQUE/TOTAL EN EFECTIVO

Ejemplo: registrar un artículo de 24,00 € en el departamento 1, un artículo de 36,00 € en el departamento 3 y un artículo de 4,00 € en el departamento 4. Dividir el importe entregado entre un cheque de 60,00 € y efectivo por 4,00 €.

- Pulse **2 4 00** [DEPT1].
- Pulse **3 6 00** [DEPT3].
- Pulse **4 00** [DEPT4].
- Pulse **S. Total invoice**.
- Pulse **6 0 00** y **Payment list** -> **CHECK** seguido de **TOTAL enter**. Se visualiza el saldo resultante debido.
- Pulse **TOTAL enter**.

REGISTRO DE CUPONES DE REDUCCIÓN (-)

Se pueden utilizar hasta ocho dígitos para la cantidad introducida.

Ejemplo: registrar una reducción de 0,10 € en un artículo de 2,00 € en el Departamento 2 y un descuento de 1,00 € en un artículo que cuesta 5,00 € del Departamento 52.

 **NOTA:** la tecla **Discount Add-on list** -> **-/+1** debe haberse programado para aplicar un descuento.

- Pulse **2 00** [DEPT2].
- Pulse **1 0** **Discount Add-on list** -> **-/+1** **TOTAL enter**.
- Pulse **5 00**.
- Pulse [DEPTS&C] **5 2** [DEPTS&C].

- Introduzca el descuento **1 00** seguido de

Discount Add-on list -> **-/+1** **TOTAL enter**.

- Pulse **TOTAL enter**.

DESCUENTO DE UNA VENTA TOTAL UTILIZANDO UNA TASA DE DESCUENTO PROGRAMADA

Ejemplo: registre un descuento programado del 10% para las cantidades totales de venta. Calcule el total

cambiado. La función **Discount Add-on list** -> **%1** debe haberse programado para aplicar un descuento del 10%.

- Pulse **2 5 0** [DEPT1].
- Pulse **9 9** [DEPT 6].
- Pulse **S. Total invoice**.
- Pulse **Discount Add-on list** -> **%1** **TOTAL enter**. La cantidad descontada se visualiza.
- Pulse **S. Total invoice**.
- Pulse **5 00** **TOTAL enter**. Se muestra el cambio a entregar al cliente.

DESCUENTO DE UNA VENTA TOTAL UTILIZANDO UNA TASA DE DESCUENTO VARIABLE



Puede utilizar un máximo de 4 dígitos para especificar el porcentaje de descuento (en el rango 0,01 - 99,99%).

Ejemplo: registre un descuento del 20% para una transacción de venta. Calcule el total cambiado.

La función **Discount Add-on list** -> **%1** debe haberse programado para aplicar descuentos.

Si especifica un porcentaje antes de **Discount Add-on list** -> **%1**, se utiliza este porcentaje y no el programado.





















- Pulse **2 5 9** [DEPT1].
- Pulse **1 2 5** [DEPT2].
- Pulse **S. Total invoice**.
- Pulse **2 0** **Discount Add-on list** -> **%1** **TOTAL enter**. La cantidad descontada se visualiza.

5. Pulse .
6. Pulse   . Se muestra el cambio a entregar al cliente.

DESCUENTO DE ARTÍCULOS INDIVIDUALES UTILIZANDO LAS TASAS DE DESCUENTO PROGRAMADA Y VARIABLE

Ejemplo: registre un artículo de 2,50 € en el Departamento 1, aplique el descuento programado a un artículo de 3,50 € en el Departamento 23 y aplique una tasa de descuento porcentual del 5% a un artículo de 5,00 € en el Departamento 2. Calcule el cambio total.









 **NOTA:** la función  -> %2 debe haberse programado para aplicar un descuento del 5%.

1. Escriba    [DEPT1].
2. Escriba    [DEPTS&C] 
 [DEPTS&C].
3. Pulse  -> %2 . La cantidad descontada se visualiza.
4. Pulse   [DEPT2].
5. Pulse   -> %2 . La cantidad descontada se visualiza.
6. Pulse .
7. Pulse    . Se muestra el cambio a entregar al cliente.

APLICACIÓN DEL PORCENTAJE PROGRAMADO A SUMAR A UNA VENTA TOTAL

Ejemplo: registre un incremento programado del 10% para toda la transacción de venta. Calcule el total del cambio.

 **NOTA:** la función  -> %1 debe haberse programado para aplicar un 10% de incremento.

1. Pulse    [DEPT4].
2. Pulse   [DEPT2].
3. Pulse .
4. Pulse  -> %1 . La cantidad a sumar se visualiza.















5. Pulse .
6. Pulse   . Se muestra el cambio a entregar al cliente.

APLICACIÓN DEL PORCENTAJE ALEATORIO A SUMAR A UNA VENTA TOTAL

Puede utilizar un máximo de 4 dígitos en el porcentaje de incremento (0,01 - 99,99%).

Ejemplo: registrar un incremento del 20% para una transacción de venta.









 **NOTA:** la tecla  -> %1 debe haberse programado para poder aplicar el porcentaje a sumar.

1. Pulse    [DEPT1].
2. Pulse    [DEPT2].
3. Pulse .
4. Pulse    -> %1 . Se muestra el importe de incremento.
5. Pulse .
6. Pulse   . Se muestra el cambio a entregar al cliente.

REGISTRO DE UNA TRANSACCIÓN DE VENTA UTILIZANDO PRECIOS DE ARTÍCULO PLU PREDEFINIDOS



Para utilizar esta característica, hay que configurar previamente los precios de artículo PLU.









Ejemplo: utilice códigos PLU preconfigurados para registrar una entera transacción: registre PLU 1 y multiplique 3 PLU 2. Termine la transacción con un total de efectivo exacto.

1. Pulse  .
2. Pulse    . El resultado de la multiplicación se visualiza.
3. Pulse .
4. Pulse .

REGISTRO DE UNA TRANSACCIÓN DE VENTA CON PLUS ASIGNADOS A NIVELES DE PÁGINA DE PLUS

Para utilizar esta característica, todas las funciones mencionadas deben estar programadas adecuadamente de antemano.





Ejemplo: Registrar la venta del PLU 201 y multiplicar por 3 la PLU 202 usando , además de registrar la venta del PLU 5 con .

1. Pulse . La pantalla indica que la caja registradora se encuentra en el modo de Página PLU 2.
2. Pulse  para registrar la venta de la PLU 201 asignada a .
3. Pulse    para registrar la venta de PLU 202.
4. Pulse  para cambiar al modo de Página PLU 1.
5. Pulse .
6. Pulse  para terminar la transacción con un total de efectivo exacto.

REGISTRO DE UNA TRANSACCIÓN DE VENTA CON LOS DOS PRECIOS ASOCIADOS A UN PLU

Para poder usar esta función, los PLUs deben tener preprogramados dos precios.











Ejemplo: registrar la venta del PLU 4 con su primer precio y a continuación registrar la venta del mismo PLU con su segundo precio.

1. Pulse  para seleccionar el primer precio del PLU.
2. Pulse .
3. Pulse  para seleccionar el segundo precio del PLU, seguido de .
4. Pulse  para cerrar la transacción con un pago mediante tarjeta de crédito.

REGISTRO DE LA VENTA DE PLUS ASIGNADOS A NIVELES DE PÁGINA DE PLUS USANDO SUS DOS PRECIOS ASOCIADOS









Para utilizar esta característica, todas las funciones mencionadas deben estar programadas adecuadamente de antemano.

Ejemplo: registrar la venta del PLU 1 y del PLU 202 con sus dos precios programados. Utilice las teclas de página de PLUs relacionadas.

1. Pulse .
2. Pulse  y a continuación  para registrar la venta del PLU 1 con su primer precio.
3. Pulse  y a continuación  para registrar la venta del PLU 1 con su segundo precio.
4. Pulse   y a continuación  para registrar la venta del PLU 202 con su primer precio.
5. Pulse  y a continuación  para registrar la venta del PLU 202 con su segundo precio.
6. Pulse  para terminar la transacción con un total de efectivo exacto.















SOBREScribir UN PRECIO DE PLU PREDEFINIDO ASOCIADO CON UN CÓDIGO DE BARRAS

Ejemplo: Sobrescribir el precio predefinido asociado con un código de barras para 3,50 €. Calcular cambio para un total de 5,00 €.

1. Pulse    .
2. Lea el código de barras para registrar el código de PLU.
3. Pulse .
4. Pulse   . Se muestra el cambio a entregar al cliente.

ANULACIÓN DE UNA TRANSACCIÓN DE VENTA COMPLETA

Ejemplo: registre un artículo de 2,50 € en el Departamento 1, un artículo de 5,00 € en el Departamento 66 y un artículo de 1,65 € en el Departamento 20, a continuación anule la transacción completa.

1. Pulse    [DEPT1].
2. Pulse   [DEPTS&G]   [DEPTS&G].
3. Pulse    [DEPTS&G]   [DEPTS&G].
4. Pulse .
5. Pulse  -> FULL VOID .



NOTA: no puede realizarse una anulación total cuando el número de artículos registrados para la transacción supera 50.

ANULACIÓN DE LA ENTRADA ANTERIOR EN EL MEDIO DE UNA VENTA

Ejemplo: anule una entrada de 2,50 € introducida erróneamente en el Departamento 2. Después registre un artículo de 3,00 € en este mismo Departamento. A continuación, anule una entrada incorrecta de 10,00 €. Termine la transacción con un total de efectivo exacto.

1. Pulse **2** **5** **0** [DEPT2].
2. Pulse **EC**.
3. Pulse **3** **00** [DEPT2].
4. Pulse **1** **0** **00** [DEPT2].
5. Pulse **4** **00** [DEPT7].
6. Pulse **C** **Void list** -> **VOID** **TOTAL enter** **1** **0** **00** [DEPT2].
7. Pulse **S. Total invoice**.
8. Pulse **TOTAL enter**.

REEMBOLSO DE ARTÍCULOS MÚLTIPLES

Ejemplo: reembolsar un artículo de 4,99 € al departamento 4 y tres artículos de 2,00 € en el departamento 5.

1. Pulse **Void list** -> **REFUND** **TOTAL enter**.
2. Pulse **4** **9** **9** [DEPT4].
La cantidad a reembolsar se visualiza.
3. Pulse **Void list** -> **REFUND** **TOTAL enter**.
4. Pulse **3** **X/Time EJ lines** **2** **00** [DEPT5].
La cantidad a reembolsar se visualiza.
5. Pulse **S. Total invoice**.
6. Pulse **TOTAL enter**.

REGISTRO DE MÚLTIPLES TRANSACCIONES DE ANULACIÓN Y REEMBOLSO

Ejemplo: sobrescribir el PLU predefinido 6 con 3,00 €, registrar la venta de un artículo de 2,50 € en el departamento 1 y de un artículo de 1,00 € en el departamento 2. Anular la venta de 3,00 € del PLU 6 y registrar a continuación la venta de cuatro artículos de 5,00 € en el PLU 6. Anular la venta del artículo de 2,50 € realizada previamente en el departamento 1 y reembolsar a continuación tres artículos con un coste de 4,00 € cada uno. Subtotalizar la venta y finalizar la transacción con un cambio a entregar exacto.

1. Pulse **3** **00** **PLU alt** **6**.
2. Pulse **2** **5** **0** [DEPT1].
3. Pulse **1** **00** [DEPT2].
4. Pulse **C** **Void list** -> **VOID** **TOTAL enter** **3** **00** **PLU alt** **6**.
5. Pulse **4** **X/Time EJ lines** **5** **00** **PLU alt** **6**.
6. Pulse **C** **Void list** -> **VOID** **TOTAL enter** **2** **5** **0** [DEPT1].
7. Pulse **Void list** -> **REFUND** **TOTAL enter** **3** **X/Time EJ lines** **4** **00** [DEPT1].
8. Pulse **S. Total invoice**.
9. Pulse **TOTAL enter**.

REGISTRO DEL DINERO RECIBIDO EN CUENTA

Se pueden utilizar hasta 8 dígitos para registrar el dinero recibido en cuenta.

Ejemplo: registre 200,00 € recibidos en cuenta.

1. Pulse **2** **0** **0** **00** **PO RA** -> **RR** **TOTAL enter**.
2. Pulse **TOTAL enter**.

El cajón de la caja se abre y la transacción queda registrada en el comprobante.

REGISTRO DE TRANSACCIONES NEGATIVAS DE DEPARTAMENTO

Como requisito previo para las transacciones negativas de departamento, programe un departamento normal para un estado negativo, de la forma explicada en "Programación de departamentos". Estas transacciones resultan útiles cuando el cajero devuelve dinero al cliente, por ejemplo para el reembolso de un depósito.

Ejemplo: con el departamento 29 activado para ventas negativas de artículos individuales, registrar un reembolso de depósito de 1,00 € por la devolución de botellas.

1. Pulse **1** **00** [DEPTS&G] **2** **9** [DEPTS&G].

REGISTRO DE TRANSACCIONES DE CANTIDAD DE PRODUCTO

Ejemplo: registrar la venta de 1,5 Kg de manzanas con un coste de 3,00 € por kilo en el departamento 3.







1. Pulse       [DEPT3].

1. Pulse .

SALIDAS DE CAJA

Para las Salidas de Caja se pueden utilizar hasta 8 dígitos.

Ejemplo: abonar 150,00 €.

1. Pulse    
 ->  .

1. Pulse .

El cajón de la caja se abre y la transacción queda registrada en el comprobante.

REGISTRO DE UN NÚMERO DE IDENTIFICACIÓN DE LA TRANSACCIÓN

Para el número de identificación se pueden utilizar hasta 10 dígitos. Esta entrada se puede hacer antes de cualquier otra operación. El número de identificación no se suma al informe de control o a los totales.

Ejemplo: asigne el número de identificación 3459 a una venta de 1,00 € en el Departamento 4. Introduzca una venta con total efectivo exacto.

1. Pulse     .

1. Pulse   [DEPT4].

2. Pulse .

REGISTRO DE UNA OPERACIÓN SIN VENTA

Esta operación abre al cajón de la caja e imprime un comprobante de operación sin venta. La actividad se registra en el contador de las actividades en el informe financiero. Si no desea imprimir un comprobante sin ventas, consulte "Tecla de función #/NS".

1. Pulse .

EMISIÓN DE UNA COPIA DEL ÚLTIMO COMPROBANTE DE VENTA O UNA FACTURA

Puede imprimir una o varias copias del último comprobante emitido. **Para que esta característica funcione, la opción de múltiples comprobantes debe estar activada.** Consulte "Modo de impresión de comprobantes" para obtener más detalles.

Para poder emitir una copia del último comprobante de ventas, la caja registradora puede acumular un máximo de 60 líneas de transacción en la memoria RAM. Si el último comprobante de ventas tiene más de 60 líneas, la copia sólo proporcionará el total de ventas resultante.

 **NOTA:** esta función tiene prioridad sobre el modo sin impresión, si fue activado

anteriormente presionando .

Ejemplo: registre una venta de 13,50 € en el departamento 3 e introduzca una venta con cantidad efectivo exacta. Imprima una copia del comprobante de venta.

1. Pulse     [DEPT3].

2. Pulse .

1. Pulse .

 **NOTA:** para emitir una factura en lugar de un

comprobante, pulse  en lugar de







 en el paso 3.

PONER EN ESPERA Y VOLVER A UNA TRANSACCIÓN DE VENTAS

















Puede poner en espera temporalmente una transacción de ventas, iniciar y finalizar una transacción diferente a la vez y después volver y finalizar la transacción que dejó en espera. Esto permite al cajero atender a un segundo cliente para evitar retrasos si por alguna razón el cliente al que se está atendiendo en ese momento no puede finalizar la transacción.

Sólo puede ponerse en espera una transacción cada vez.

Ejemplo: registre una venta de 13,50 € en el departamento 3 y una venta de 23,00 € en el departamento 2. Obtenga el subtotal de la transacción y póngala en espera. Atienda a otro cliente registrando una venta de un artículo de 2,00 € en el departamento 4 y un artículo de 5,00 € en el departamento 32 y finalice la venta con un total de Tarjeta de crédito 2. Vuelva a la transacción suspendida, registre la venta de un artículo de 4,50 € en el departamento 30 y finalice la transacción con un total de cheque.

1. Teclee     y pulse [DEPT3],
a continuación pulse    y pulse [DEPT2].

2. Pulse .

3. Pulse . Se muestra una línea para indicar que la transacción se puso en espera. Corte el comprobante de ventas y póngale aparte.
4. Inicie la segunda transacción. Teclee   y pulse [DEPT4], a continuación teclee   y pulse [DEPTS&G]   [DEPTS&G].
5. Pulse  -> CREDIT 2  para finalizar la segunda transacción. Se emite un tono sonoro para recordarle que debe terminar la transacción que puso anteriormente en espera.
6. Pulse . La transacción que puso en espera se reanuda en el lugar en la que la dejó.
7. Teclee    y pulse [DEPTS&G]   [DEPTS&G].
8. Finalice la transacción pulsando  -> CHECK .







TRANSFERENCIA DE UN PAGO FINALIZADO A OTRO MEDIO DE PAGO





Después de terminar una transacción de ventas, puede transferir el pago que acaba de realizar a otra forma de pago. Esto resulta especialmente útil si el cliente decide pagar con otro medio de pago tras finalizada la transacción de ventas.

Las transferencias de pagos también permiten dar el cambio en efectivo al cliente siempre y cuando el pago se transfiera a un total de efectivo y especifique un importe mayor que el total de la transacción de ventas.

Las operaciones de transferencias de pago sólo pueden realizarse una vez después de finalizar. No se emite ningún comprobante, pero la transferencia se registra en los informes de gestión. Las transferencias de pago no se aplican a totales con divisas extranjeras.

Ejemplo: registre un artículo de 5,50 € en el departamento 3 y un artículo de 23,00 € en el departamento 2 como transacción de adeudo. Transfiera un pago de 50,00 € a un total de efectivo con un cambio en efectivo para el cliente.











1. Teclee   y pulse [DEPT3], continuación teclee    y pulse [DEPT2].
2. Pulse  -> CHARGE .

3. Pulse , teclee    y a continuación pulse . Se abre el cajón de efectivo y se muestra el importe de cambio en efectivo que se debe al cliente.

TRANSACCIONES DE CAMBIOS DESPUÉS DEL TOTAL

Sólo se permite para los totales de efectivo, con esta función el cajero puede finalizar una transacción de ventas como un total de efectivo exacto y después registrar el efectivo que entregó el cliente y dar el cambio requerido.

Ejemplo: registre un artículo de 5,50 € en el departamento 3 y un artículo de 23,00 € en el departamento 2 como total de efectivo exacto. Registre el cobro de 50,00 € y calcule el cambio relacionado.

1. Teclee   y pulse [DEPT3], a continuación teclee    y pulse [DEPT2].
2. Pulse .
3. Teclee el efectivo cobrado    y a continuación pulse . Tei cajón de efectivo se abre y se muestra el cambio que se debe al cliente.

ADMINISTRACIÓN DE COMENSALES O MESAS

Las operaciones de cuentas de cliente permiten asociar gastos a clientes determinados. Tiene la posibilidad de abrir y gestionar un total de 100 cuentas (o mesas) a las que puede asociar los artículos vendidos.

Es posible revisar las ventas intermedias de cada cuenta mediante facturas de revisión o proforma. También es posible usar una función de gestión de bandeja que permite controlar las ventas individuales e incorporarlas a un saldo final único.

NOTA: en esta sección se hará referencia al entorno de restaurante. Sin embargo, las operaciones descritas aquí también pueden aplicarse a otras categorías de negocio, como delicatessen, ferreterías, etc. **Algunas teclas de control de mesas a las que se hace referencia en esta sección deben estar previamente programadas en teclas del teclado mediante la funcionalidad Diseño de teclas libres en el menú Ajustes avanzados para poder utilizarlas.**

OPERACIONES DE CONTROL DE MESAS

Estas operaciones permiten controlar las distintas comandas o ventas realizadas en las distintas cuentas abiertas. También se incluyen las funciones de pago a escote y copia de factura.

Ejemplo: Controlar las comandas de 2 comensales de una misma mesa y de 3 comensales de otra. Revisar las comandas de cada mesa. Cerrar todas las mesas y dividir el importe total entre los comensales, imprimiendo las facturas al final.

- Para abrir la mesa 1, pulse: **1** Table #
new bal
- Para definir el número de comensales, pulse: **2** guest #
- Tomar la comanda de la mesa 1: 10, 5
- Cerrar temporalmente la mesa 1: Table #
new bal

```

*****
* YOUR RECEIPT *
* THANK YOU *
*****
09:54 10-01-2013
MC NO.00005 0000011
TABLE# 1
GUEST# 2

PLU 10 1.99
PLU 05 1.20

-----
TOTAL 3.19
NEW-BAL 3.19

/ HAVE A NICE DAY /
/ PLEASE COME AGAIN /
/ /
    
```

- Abrir la mesa 2: **2** Table #
new bal

- Definir el número de comensales: **3** guest #
- Tomar la comanda de la mesa 2: 20, 3, 7
- Cerrar temporalmente la mesa 2: Table #
new bal
- Volver a abrir la mesa 1: **1** Table #
new bal
- Tomar una comanda adicional de la mesa 1: 16
- Cerrar temporalmente la mesa 1: Table #
new bal
- Volver a abrir la mesa 2: **2** Table #
new bal
- Tomar una comanda adicional de la mesa 2: 3
- Cerrar temporalmente la mesa 2: Table #
new bal
- Imprimir un comprobante de revisión para la mesa 1: **1** Table
review

TABLE#001	02
PLU 10	1.99
PLU 05	1.20
PLU 16	0.99
DUE	4.18

- Finalizar la transacción de la mesa 2 presionando una tecla de pago: **2** Table #
new bal TOTAL
enter
- Dividir el importe de la factura entre los comensales de la mesa 2: **3** +paym. Se imprime la factura estándar:

```

*****
* YOUR RECEIPT *
* THANK YOU *
*****
10:16 10-01-2013
MC NO.00005 0000005
INVOICE
TABLE# 2
GUEST# 3

PLU 20 0.50
2x 5.50
PLU 03 11.00
PLU 07 1.50

-----
DUE 13.00

TOTAL 13.00
CASH 13.00

/ HAVE A NICE DAY /
/ PLEASE COME AGAIN /
/ /
    
```

18. Imprimir facturas (con título en la factura) para cada uno de los 3 comensales:



19. Finalizar la transacción de la mesa 1 pulsando una tecla



20. Dividir el importe de la factura entre los dos



21. Imprimir una factura adicional para 2 comensales,

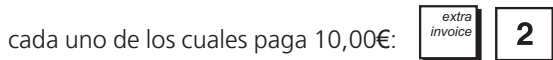

TRANSACCIONES DE VENTA CON PORCENTAJES DE IVA ALTERNATIVO (VENTAS PARA LLEVAR)

El porcentaje de IVA alternativo programado sólo puede aplicarse temporalmente a todos los elementos registrados antes de finalizar la transacción de venta. El subtotal y el total de la transacción tanto mostrados como impresos incluyen el porcentaje de IVA programado para llevar.

Ejemplo: registre la venta de productos en el Departamento 1, programado con un porcentaje de IVA ordinario del 20% y un porcentaje de IVA del 10% por comida para llevar. A continuación, finalice la transacción con un pago de importe exacto en efectivo.

1. Teclee **5** **00** y a continuación pulse **[DEPT1]**.

2. Teclee **3** **5** **0** y a continuación pulse **[DEPT1]**.

3. Pulse **Take out** para aplicar el porcentaje de IVA alternativo del departamento.

4. Finalice la transacción pulsando **TOTAL enter**.

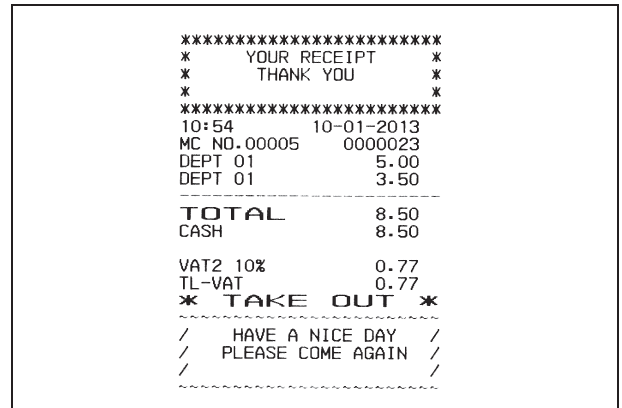

OPERACIONES DE CONTROL DE BANDEJAS

Esta función permite dividir el total de una transacción entre los distintos clientes. Esta función resulta especialmente útil para mantener el control de los pedidos realizados por los distintos miembros de un grupo cuando se paga un solo total y proporciona totales separados (total de bandeja) para cada miembro. También resulta útil si una sola persona hace pedidos para otra persona y se solicitan los totales de las ventas individuales.

Ejemplo: registrar la venta de productos comprados por dos clientes y calcular una sola factura.

1. Registre la venta del cliente número 1 pulsando **2**

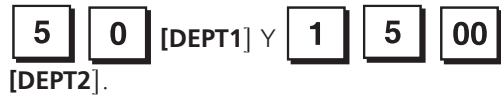

2. Pulse **[Ban./Tot. Band.]**. Se imprime el total de la bandeja.

3. Registre la venta del comensal número 2 pulsando

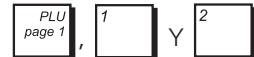

4. Pulse **[Ban./Tot. Band.]**. Se imprime el total de la segunda bandeja.

5. Pulse **Credit Card** para cerrar la transacción con un pago mediante la tarjeta de crédito 1.

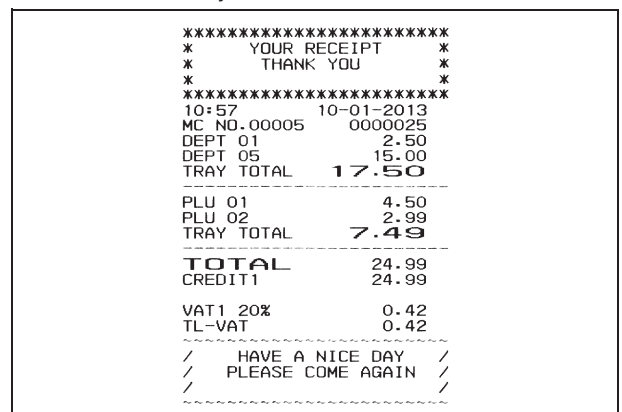

SITUACIONES DE ERROR

Eliminación de un error

Pulse  para eliminar un error. La señal sonora se apaga, las pantallas se borran y el teclado se desbloquea, permitiendo continuar con la transacción.

Si no pudo eliminarse la condición de error pulsando , ponga a cero la caja registradora realizando una de las operaciones de puesta a cero.





Papel agotado

Cuando se agota el papel, aparece el mensaje **PAPEL AGOTADO** en la pantalla del operador. Cargue papel y pulse

 para borrar el error.

MENSAJES DE ERROR

Pueden aparecer los siguientes mensajes de error:

Mensajes de error	Descripción
ERROR DE OPERACIÓN	Tecla incorrecta introducida. Pulse  seguido de  para reanudar la operación.
IMPORTE DE VENTA REBASADO O ERROR HALO	El valor introducido supera el permitido y/o el valor máximo que permite el parámetro HALO.
ERROR DE ENTRADA PRECIO CERO	La configuración no permite precios de valor cero.
IMPORTA ANUL. TOTAL EXCES.	Demasiados artículos de venta introducidos antes de una operación de Anulación total.
CAJERO NO IDENTIFICADO	El sistema de cajeros está activo por tanto debe introducirse el número de cajero.
FALTA LA CONTRASEÑA	Debe introducir una contraseña.
IMPORTE ENTREGADO OBLIGATORIO	La introducción del importe está configurada como obligatoria para el tipo de pago.
ERROR DE PAPEL	El rollo de papel no está insertado correctamente.
PAPEL AGOTADO	Se ha terminado el papel, recargue.
TEMPERATURA ANORMAL DEL CABEZAL DE LA IMPRESORA	Se ha registrado una temperatura alta de impresora. Espere unos minutos y pulse  .
VOLTAJE ANORMAL EN CONTROL DE IMPRESORA	Se ha registrado un voltaje alto de impresora. Espere unos minutos y pulse  .
TARJETA SD ERROR FATAL	Error irrecuperable en la tarjeta SD. Sustituya la tarjeta.
TARJETA SD NO DETECTADA	No se detectó ninguna tarjeta SD en la ranura. Compruebe la validez de la tarjeta de la ranura. Si es nueva, intente reformatearla.
TARJETA SD PROTECCIÓN ESCRITURA	Los datos no pueden escribirse en la tarjeta SD porque está protegida contra escritura. Elimine la protección contra escritura y vuelva a intentarlo.
TARJETA SD MEMORIA LLENA	La tarjeta SD está llena. Sustituya o borre el contenido mediante la opción BORRAR MEMORIA DE.
TARJETA SD ARCHIVO NO ENCONTRADO	Archivo no encontrado. Comprobar tarjeta SD.
ERROR LECT./ESCRITURA DE TARJETA SD	Imposible leer/escribir en tarjeta SD. Si es nueva, intente reformatearla.
Nº COMENSAL OBLIGATORIO	Para el control de mesas, la introducción del número de comensales es obligatoria.
NÚMERO MESA OBLIGATORIO	Para el control de mesas, la introducción del número de mesas es obligatoria.

OPERACIONES DE PUESTA A CERO DE LA CAJA REGISTRADORA



Si la caja registradora no funciona, por ejemplo durante la programación, y si la señal de error no puede detenerse presionando , ponga a cero la caja registradora con el **Modo de apagado**.

Existen 4 operaciones de puesta a cero. **Tenga mucho cuidado al elegir la operación que desea realizar, dado que podría borrar sin necesidad los datos de los informes y los datos de programación de la caja registradora.**

- **Restabl. parcial** - Borra únicamente la memoria de trabajo de la caja registradora. Si la caja registradora sigue presentando un error, realice la operación **Restabl. informes venta** que se describe a continuación.
- **Restabl. informes venta** - Borra la memoria de trabajo de la caja registradora, además de todos los totales y contadores (todos los datos de informes). Si la caja registradora sigue presentando un error, realice la operación **Restabl. todo s/idioma**.
- **Restabl. todo s/idioma** - entrada de nuevo idioma excluida, se borra la memoria de trabajo de la caja registradora, todos los totales y contadores (todos los datos de informes) y cancela todos los datos de programación de la caja registradora con la excepción de los títulos específicos del idioma programados. Tenga el máximo cuidado cuando utilice esta operación de puesta a cero. Si la caja registradora sigue en una condición de error, proceda con la operación **Restablecer todo**.
- **Restablecer todo** - Borra la memoria de trabajo de la caja registradora y todos los totales y contadores (todos los datos de informes), y además cancela todos los datos de programación de la caja registradora. **Tenga el máximo cuidado cuando utilice esta operación de restablecimiento.** Utilice esta operación sólo como último recurso.

Procedimiento de restablecimiento

El procedimiento de restablecimiento debe realizarse con la caja registradora apagada.

1. Pulse y mantenga presionada  durante 2 segundos.
2. En el menú Restablecer func., seleccione la operación de restablecimiento que desee realizar.
3. Cuando aparezca la pregunta **¿REALMENTE?**, seleccione **SÍ** para confirmar la operación de restablecimiento o **NO** para cancelarla. Se ejecuta la operación de restablecimiento.
4. Pulse  para activar de nuevo el sistema de menús.

CAPTION TABLE

Line	Description	Digits	English	Spanish	French	German
2	COUPON	10	COUPON	CUPON	COUPON	COUPON
3	TOTAL COUPON	10	TL -COUPON	TL-CUPON	TL-COUPON	TL-COUPON
4	ADD ON	10	ADD ON	INCREMENTO	MAJORATION	AUFSCHLAG
5	TOTAL ADD ON	10	TL_ADD ON	TL_INCREM.	TL_MAJOR.	TL_AUFSCHL
6	DISCOUNT	10	DISCOUNT	DESCUENTO	REMISE	RABATT
7	CHARGE	10	CHARGE	CARGO	CREDIT	KREDIT
8	TOTAL CHARGE	10	TL-CHARGE	TL-CARGO	TL-CREDIT	TL-KREDIT
9	VOID/CORRECTION	10	VOID/CORR	ANUL/CORRC	CORR/ANNUL	STORNO
10	TOTAL VOID/CORRECTION	10	TL -VD/CORR	ANUL/CORRC	TL-COR/NUL	TL-STORNO
11	SUBTOTAL	10	SUBTOTAL	SUBTOTAL	SOUS-TOTAL	ZW.SUMME
12	CHANGE	10	CHANGE	CAMBIO	RENDU	RÜCKGELD
13	CASH	10	CASH	EFFECTIVO	ESPECES	BAR
14	TOTAL CASH	10	TL-CASH	T-EFFECTIVO	TL-ESPECE	TL-BARGELD
15	AMOUNT	10	AMOUNT	CANTIDAD	MONTANT	BETRAG
16	CHECK	10	CHECK	CHEQUE	CHEQUE	SCHECK
17	TOTAL CHECK	10	TL-CHECK	TL-CHEQUE	TL-CHEQUE	TL-SCHECK
18	TOTAL	10	TOTAL	TOTAL	TOTAL	GESAMT
19	TOTAL PLU	10	TL- PLU	TL- PLU	TL-PLU	TL-PLU
20	NO SALE	10	NO SALE	NO VENTA	NON-VENTE	NULL BON
21	TOTAL NO SALE	10	TL-NS	TL-NON-VTA	TL-NON-VTE	TL-NULLBON
22	RECEIVED on ACCOUNT	10	RECD ACCT	A CUENTA	ENTRÉE	EINZAHLUNG
23	TOTAL RECEIVED on ACCOUNT	10	TL-RECD AC	TL-A CUENT	TL-ENTRÉE	TL-EINZAHL
24	PAID OUT	10	PAID OUT	SALIDAS	SORTIE	AUSZAHLUNG
25	TOTAL PAID OUT	10	T-PAID OUT	TL-SALIDAS	TL-SORTIE	TL-AUSZAHL
26	NON TAX	10	NON TAX	SIN IVA	SANS TVA	OHNE MWST
27	TRANSFER	10	TRANSFER	TRANSFER.	TRANSFERT	
28	TOTAL DEPARTMENT	10	DEPT TOTAL	TOTAL DPTO	TL-DEPT	WG TOTAL
29	REFUND	10	REFUND	REEMBOLSO	RETOUR	RÜCKZAHLNG
30	NET	10	NET	NETO	NET	NETTO
31	GROSS	10	GROSS	BRUTO	BRUT	BRUTTO
32	GRAND TOTAL	10	GT	GT	GT	GT
33	TAXABLE with TAX	10	TXBL_W_	IMP C/IMP.	MT-TTC	VERST.m.ST
34	TAXABLE without TAX	10	TXBL_O_	IMP S/IMP.	MT- HT	VERST.o.ST
35	TAX	10	VAT	IVA	TVA	MWST SATZ
36	TAX TOTAL	10	TL- VAT	TL-IVA	TL-TVA	TL-MWST
37	TAXABLE TOTAL with TAX	10	TXBL_TL_W	T.IMP.C/I.	TL -TTC	TAX_TL_M
38	TAXABLE TOTAL without TAX	10	TXBL_TL_O	T.IMP.S/I.	TL -HT	TAX_TL_O
39	Cash in Drawer	10	C-I-D	EFFECT CAJA	NET-TIROIR	BAR-IN-LAD
40	CHECK in Drawer	10	CHECK ID	CHEQ. CAJA	CHEQUE-TIR	SCHECK-I-L
41	CHARGE in Drawer	10	CHARGE ID	CARG. CAJA	CREDIT-TIR	RECHNG-I-L
42	CREDIT CARD1 in Drawer	10	C CRED1 ID	CRD1. CAJA	C CRD1-TIR	KARTE1-I-L
43	CREDIT CARD2 in Drawer	10	C CRED2 ID	CRD2. CAJA	C CRD2-TIR	KARTE2-I-L
44	CREDIT CARD3 in Drawer	10	C CRED3 ID	CRD3. CAJA	C CRD3-TIR	KARTE3-I-L
45	CREDIT CARD4 in Drawer	10	C CRED4 ID	CRD4. CAJA	C CRD4-TIR	KARTE4-I-L
46	CREDIT CARD5 in Drawer	10	C CRED5 ID	CRD5. CAJA	C CRD5-TIR	KARTE5-I-L
47	CREDIT CARD6 in Drawer	10	C CRED6 ID	CRD6. CAJA	C CRD6-TIR	KARTE6-I-L
48	CREDIT CARD 1	10	CREDIT1	CREDITO1	CARTE1	KARTE 1
49	CREDIT CARD 2	10	CREDIT2	CREDITO2	CARTE2	KARTE 2
50	CREDIT CARD 3	10	CREDIT3	CREDITO3	CARTE3	KARTE 3
51	CREDIT CARD 4	10	CREDIT4	CREDITO4	CARTE4	KARTE 4
52	CREDIT CARD 5	10	CREDIT5	CREDITO5	CARTE5	KARTE 5
53	CREDIT CARD 6	10	CREDIT6	CREDITO6	CARTE6	KARTE 6
54	ADJUST	10	ADJUST	AJUSTE	AJUST	ANPASSEN
55	MACHINE NUMBER	6	MC NO.	N. MAQ	No MC	MC NR.
56	PLU	3	PLU	PLU	PLU	PLU
57	Department	4	DEPT	DEPT	DEPT	WGR
58	Department Group	5	DPT-G	G-DPT	G-DEP	WGR -G
59	CLERK	5	CLERK	CAJER	VEND	BED.
60	FC (Foreign Currency)	2	FC	DV	DE	FW
61	CANCEL	6	CANCEL	CANCELAR	SUPPRIMER	LÖSCHEN
62	PRICE	5	PRICE	PRECIO	PRIX	PREIS
63	PLU PAGE	8	PLU PAGE	PLU PÁG	PAGE1 PLU	PLU-SEITE
64	NEW BALANCE	7	NEW BAL	SALDO N.	N - SOLDE	SALDO NEU
65	OLD BALANCE	7	OLD BAL	SALDO ANT.	A - SOLDE	SALDO ALT
66	CLOSE BAL	8	CLOSE BAL	SALDO FIN	SOLDE	ENDSALDO
67	TABLE NO.	7	TABLE#	MESA No	No TABLE	TISCHNR.
68	GUEST NO.	6	GUEST#	COMENSAL	NB COUVERT	GASTNR:
69	OPEN TABLE	6	OPEN TABLE	MESA AB.	TABLE OUV	OFF.TISCHE
70	INVOICE	7	INVOICE	FACTURA	FACTURE	RECHNUNG
71	PROFORMA DUE	3	DUE	VENCIMTO.	MT DU	FÄLLIG
72	TRAY TOTAL	10	TRAY TOTAL	TL_BANDEJA	TL_PLATEAU	TL_TABLETT
73	TAKE OUT	8	TAKE OUT	P. LLEVAR	EMPORTE	AUSSERHAUS
74	GUEST NO.	8	GUEST NR	Nº COMENSAL	Nº CLIENT	GAST#
75	TABLE NO.	8	TABLE NR	MESA No	No TABLE	TISCHNR.
76	DIV. PAY LINE	6	:PAY L	:PAY Ln	:PAGt	:PMTn
77	DRAWER OPEN	8	DRW OPEN	CAJ. ABIE.	TIR. OUV.	PLAN ÖFFN.
78	GT GROSS	8	GT GROSS	TG BRUTO	GT BRUT	GT BRUTTO
79	GT RETURNS	9	GT RETURN	TG DEVOL.	GT RETOUR	GT ERTRAG

CAPTION TABLE

Line	Description	Digits	Dutch	Portuguese	Danish	Norsk
2	COUPON	10	REDUCTIE	CUPAO	DEKORT	KUPONG
3	TOTAL COUPON	10	TL_REDUCT.	TL_CUPAO	TOT_DEKORT	TOT_KUPONG
4	ADD ON	10	TOESLAG	AUMENTO	TILLÆG	TILLEGG
5	TOTAL ADD ON	10	TL_TOESLAG	TL_AUMENTO	TL_TILLÆG	TL_TILLEGG
6	DISCOUNT	10	KORTING	DESCONTO	RABAT	RABATT
7	CHARGE	10	BET_OP_REK	PAGAMENTO	DANKORT	AVGIFT
8	TOTAL CHARGE	10	TL_OP_REK	TL_COBRADO	TOTDANKORT	TL-AVGIFT
9	VOID/CORRECTION	10	ANNUL/CORR	ANUL/CORRE	KORREKTION	FEIL/KORR
10	TOTAL VOID/CORRECTION	10	T_ANN/CORR	ANUL/CORRC	TOTAL_KORR	FEIL_KORR
11	SUBTOTAL	10	SUBTTL	SUBTOTAL	SUBTOTAL	SUBTOTAL
12	CHANGE	10	WISSELGELD	TROCO	BYTTEPENGE	VEKSEK
13	CASH	10	CONTANT	DINHEIRO	KONTANT	KONTANT
14	TOTAL CASH	10	TL_CONTANT	TL DINHRO	TOTAL_KONT	TOTAL_KONT
15	AMOUNT	10	BEDRAG	QUANTIA	BELØB	BELØP
16	CHECK	10	CHEQUE	CHEQUE	CHECK	SJEKK
17	TOTAL CHECK	10	TL_CHEQUE	CHEQUE	TOT_CHECK	TOT_SJEKK
18	TOTAL	10	TOTAAL	TOTAL	TOTAL	TOTAL
19	TOTAL PLU	10	TL_PLU	TL_PLU	TOTAL_PLU	TOTAL_PLU
20	NO SALE	10	NIET-VERK	SEM_VENDA	INTET_SALG	INGEN_SALG
21	TOTAL NO SALE	10	TL_NT-VERK	TL S_VENDA	TOT_0-SALG	TOT_0-SALG
22	RECEIVED on ACCOUNT	10	ONTV_REK	REC_CONTA	INDBETALT	INNBETALT
23	TOTAL RECEIVED on ACCOUNT	10	T_ONTV_REK	REC_CONTA	TOT_INBET	TOT_INNBET
24	PAID OUT	10	KASBETAL	PAGO	UDBETALT	UTBETALT
25	TOTAL PAID OUT	10	TL_KASBET	TL PAGO	TOT_UBET	TOT_UTBET
26	NON TAX	10	ZONDER BTW	SEM IVA	EJ_MOMS	EJ_MOMS
27	TRANSFER	10	TRANSFER	TRANSFER	OVERFØR	OVERFØR
28	TOTAL DEPARTMENT	10	TL_OMZETGR	TOTAL_DPTO	TOTAL_VGRP	TOTAL_AVDEL
29	REFUND	10	RETOUR	TROCO	RETURVARER	REFUSJON
30	NET	10	NETTO	LIQUIDO	NETTO	NETTO
31	GROSS	10	BRUTO	BRUTO	BRUTTO	BRUTTO
32	GRAND TOTAL	10	GT	GT	GT	GT
33	TAXABLE with TAX	10	BELB_M	IMP C/IMP.	BEL_M/MOMS	BEL_M/MOMS
34	TAXABLE without TAX	10	BELB_Z	IMP S/IMP.	BEL_U/MOMS	BEL_U/MOMS
35	TAX	10	BTW	IVA	MOMS	MOMS
36	TAX TOTAL	10	BTW_TL	TL-IVA	TOT_MOMS	TOT_MOMS
37	TAXABLE TOTAL with TAX	10	BELB_TL_M	TL C/IVA	TOT_M/MOMS	TOT_M/MOMS
38	TAXABLE TOTAL without TAX	10	BELB_TL_Z	TL S/IVA	TOT_U/MOMS	TOT_U/MOMS
39	Cash in Drawer	10	KASGELD	E-E-C	KONT_I_KAS	KONT_I_KAS
40	CHECK in Drawer	10	CHEQUE_KAS	CHEQUE CX	CHEC_I_KAS	SJEK_I_KAS
41	CHARGE in Drawer	10	REKEN_KAS	CREDITO CX	DK_I_KASSE	AVG_KASSE
42	CARD CREDIT1 in Drawer	10	CRED1_KAS	CARTAO1 CX	KRE1_I_KAS	KRE1_I_KAS
43	CARD CREDIT2 in Drawer	10	CRED2_KAS	CARTAO2 CX	KRE2_I_KAS	KRE2_I_KAS
44	CARD CREDIT3 in Drawer	10	CRED3_KAS	CARTAO3 CX	KRE3_I_KAS	KRE3_I_KAS
45	CARD CREDIT4 in Drawer	10	CRED4_KAS	CARTAO4 CX	KRE4_I_KAS	KRE4_I_KAS
46	CARD CREDIT5 in Drawer	10	CRED5_KAS	CARTAO5 CX	KRE5_I_KAS	KRE5_I_KAS
47	CARD CREDIT6 in Drawer	10	CRED6_KAS	CARTAO6 CX	KRE6_I_KAS	KRE6_I_KAS
48	CARD CREDIT1	10	CREDIT1	CARTAO 1	KREDIT1	KREDIT1
49	CARD CREDIT 2	10	CREDIT2	CARTAO 2	KREDIT2	KREDIT2
50	CARD CREDIT 3	10	CREDIT3	CARTAO 3	KREDIT3	KREDIT3
51	CARD CREDIT 4	10	CREDIT4	CARTAO 4	KREDIT4	KREDIT4
52	CARD CREDIT 5	10	CREDIT5	CARTAO 5	KREDIT5	KREDIT5
53	CARD CREDIT 6	10	CREDIT6	CARTAO 6	KREDIT6	KREDIT6
54	ADJUST	10	AANPASS	AJUSTE	TILPAS	TILPASS
55	MACHINE NUMBER	6	MC NR.	N.MAQ	MASKNR	MASKNR
56	PLU	3	PLU	PLU	PLU	PLU
57	Department	4	OMZG	DPTO	VGRP	VGRP
58	Department Group	5	OMZ-G	G DPT	HVGRP	HVGRP
59	CLERK	5	MEDEW	FUNC.	EKSP.	EKSP.
60	FC (Foreign Currency)	2	BV	ME	FC	UV
61	CANCEL	6	ANNULEREN	CANCELAR	SLET	AVBRYT
62	PRICE	5	PRIJS	PREÇO	PRIS	PRIS
63	PLU PAGE	8	PLU-PAG-n	PAG.PLU-n	PLU_SID-n	PLU_SID-n
64	NEW BALANCE	7	NW SALDO	NOVO SALDO	NY_SALDO	NY_SALDO
65	OLD BALANCE	7	OLD SALDO	SALDO ANT.	GL_SALDO	GL_SALDO
66	CLOSE BAL	8	EINDSALDO	FECH.SALDO	LUK_SALDO	LUK_SALDO
67	TABLE NO.	7	TAFEL NR.	No MESA	BORD_NR.	BORD_NR.
68	GUEST NO.	6	GAST NR.	No CLIENTE	GÆST_NR.	GJEST_NR.
69	OPEN TABLE	6	OPEN TAFEL	MESA ABER.	ÅPEN_BORD	ÅPNE_BORD
70	INVOICE	7	REKENING	FACTURA	REGNING	REGNING
71	PROFORMA DUE	3	VERSCHULD.	DEVIDO	TILGODE	TIL GODE
72	TRAY TOTAL	10	T_DIEPLAAT	TL_BANDEJA	TOT_PLATTE	TOT_BRETT
73	TAKE OUT	8	AFHAAL	RETIRADO	U_AF_HUS	AVHENTING
74	GUEST NO.	8	GAST NR.	No CLIENTE	GÆST_NR.	GJEST_NR.
75	TABLE NO.	8	TAFEL NR.	No MESA	BORD_NR.	BORD_NR.
76	DIV. PAY LINE	6	: BET-n	PAG.Ln	DELBEtn	DELBEtn
77	DRAWER OPEN	8	LADE OPEN	GAV.ABERTA	SKUF. ÅBEN	BOKS ÅPEN
78	GT GROSS	8	ET BRUTO	TOT.ILIQU.	GT BRUTTO	GT GROSS
79	GT RETURNS	9	ET RETOUR	DEV. TOTL	GT TILBAGE	GT RETUR

PRINT CAPTIONS

Line	Description	English	Spanish
1	E.J. USED LINE PRINT	E. JOURNAL USED L	DIA ELEC USADO L
2	E.J. FREE LINE PRINT	E. JOURNAL FREE L	DIA ELEC LIBRE L
3	REFUND	REFUND- - - - -	REEMBOLSO- - - - -
4	CLERK REPORT HEAD	CLERK REPORT X	INFORME CAJERO X
5	HOURLY REPORT HEAD	HOURLY REPORT X	INFORME HORA X
6	E.J. REPORT HEAD	ELECTRIC JOURNAL X	DIARIO ELECTRONI X
7	E.J. CLEAR PRINT	E. JOURNAL CLEAR X	BORRAR DIA ELEC X
8	TAKE OUT	* TAKE OUT *	* PARA LLEVAR *
9	PLU REPORT	PLU REPORT X	INFORME PLU X
10	PLU STOCK REPORT	PLU STOCK REPORT	INFORME STOCK PLU
11	HOLD PRINT	///// HOLD /////	///// RETENER /////
12	RECALL PRINT	///// RECALL /////	///// RECUPERAR /////
13	FULL VOID PRINT	///// FULL VOID /////	///// ANULACION TOTAL /////
14	RESET PRINT (n: Number of reset A - D)	<<< RESET n >>>	<<< PONER A CERO n >>>
15	POWER FAIL PRINT	- - - - - !!! - - - - -	- - - - - !!! - - - - -
16	INVOICE	I N V O I C E	F A C T U R A
17	PROFORMA	P R O F O R M A	P R O F O R M A
18	REVIEW	R E V I E W	R E V I S A D A
19	COPY	C O P I E D	C O P I A D A
20	OPEN TABLE REPORT	OPEN TABLE REPORT	INFORME MESA ABIERTA
21	MERGE TABLES	TABLE GATHER	REUNIR MESA
22	SEPARATE TABLES	TABLE SEPARATE	SEPARAR MESA
23	CHANGE TABLE	TABLE CHANGE	CAMBIAR MESA
24	RECEIPT HEADER LINE.1	*****	*****
25	RECEIPT HEADER LINE.2	* YOUR RECEIPT *	* SU RECIBO *
26	RECEIPT HEADER LINE.3	* THANK YOU *	* GRACIAS *
27	RECEIPT HEADER LINE.4	*	*
28	RECEIPT HEADER LINE.5	*****	*****
29	RECEIPT HEADER LINE.6		
30	RECEIPT HEADER LINE.7		
31	RECEIPT HEADER LINE.8		
32	RECEIPT HEADER LINE.9		
33	RECEIPT HEADER LINE.10		
34	RECEIPT FOOTER LINE.1	~ ~ ~ ~ ~	~ ~ ~ ~ ~
35	RECEIPT FOOTER LINE.2	/ HAVE A NICE DAY //	// QUE TENGA UN BUEN DIA //
36	RECEIPT FOOTER LINE.3	/ PLEASE COME AGAIN //	// VUELVA A VISITARNOS //
37	RECEIPT FOOTER LINE.4	/ //	// //
38	RECEIPT FOOTER LINE.5	~ ~ ~ ~ ~	~ ~ ~ ~ ~
39	RECEIPT FOOTER LINE.6		
40	RECEIPT FOOTER LINE.7		
41	RECEIPT FOOTER LINE.8		
42	RECEIPT FOOTER LINE.9		
43	RECEIPT FOOTER LINE.10		

PRINT CAPTIONS

Line	Description	French	German
1	E.J. USED LINE PRINT	ELJ UTILISE	E. JOURN EIN
2	E.J. FREE LINE PRINT	ELJ DISPONIBLE	E. JOURN FREI
3	REFUND	RETOUR	RÜCKZAHLUNG
4	CLERK REPORT HEAD	RAPPORT VENDEUR X	KASSIERERBERICHT X
5	HOURLY REPORT HEAD	RAPPORT HORAIRE X	STUNDENBERICHT X
6	E.J. REPORT HEAD	JOURNAL ELECTRO X	ELEKTRON. JOURNAL X
7	E.J. CLEAR PRINT	REMISE O ELJ X	E. JOURNAL LÖSCHEN X
8	TAKE OUT	* EMPORTE *	* VERKAUF AUSSER HAUS *
9	PLU REPORT	RAPPORT PLU X	PLU-BERICHT X
10	PLU STOCK REPORT	RAPPORT STOCK PLU	PLU-BESTAND BERICHT
11	HOLD PRINT	// TICKET EN ATTENTE	/// ANHALTEN
12	RECALL PRINT	/// RAPPEL TICKET	/// WEITER
13	FULL VOID PRINT	// ANNULLATION TICKET	/// VOLL STORNO
14	RESET PRINT (n: Number of reset A - D)	<<< REMISE A ZERO n >>>	<<< RESET n >>>
15	POWER FAIL PRINT	- - - - - !!! - - - - -	- - - - - !!! - - - - -
16	INVOICE	FACTURE	RECHNUNG
17	PROFORMA	PROFORMA	PROFORMA
18	REVIEW	MONTANT DU	PRÜFRECHNUNG
19	COPY	COPIE FACTURE	RECHNUNGSKOPIE
20	OPEN TABLE REPORT	RAPPORT TABLE OUVERT	BERICHT OFFENE TISCH
21	MERGE TABLES	REUNIR TABLE	TISCH ZUSAMMEN
22	SEPARATE TABLES	SEPARER TABLE	TISCH GETRENNT
23	CHANGE TABLE	CHANGER TABLE	TISCH WECHSEL
24	RECEIPT HEADER LINE.1	*****	*****
25	RECEIPT HEADER LINE.2	* VOTRE TICKET *	* IHRE RECHNUNG *
26	RECEIPT HEADER LINE.3	* MERCI *	* VIELEN DANK *
27	RECEIPT HEADER LINE.4	* *	* *
28	RECEIPT HEADER LINE.5	*****	*****
29	RECEIPT HEADER LINE.6		
30	RECEIPT HEADER LINE.7		
31	RECEIPT HEADER LINE.8		
32	RECEIPT HEADER LINE.9		
33	RECEIPT HEADER LINE.10		
34	RECEIPT FOOTER LINE.1	~~~~~	~~~~~
35	RECEIPT FOOTER LINE.2	/ BONNE JOURNEE /	/ AUF WIEDERSEHEN /
36	RECEIPT FOOTER LINE.3	/ REVENEZ NOUS VISITER /	/ KOMMEN SIE BALD WIEDER /
37	RECEIPT FOOTER LINE.4	/ /	/ /
38	RECEIPT FOOTER LINE.5	~~~~~	~~~~~
39	RECEIPT FOOTER LINE.6		
40	RECEIPT FOOTER LINE.7		
41	RECEIPT FOOTER LINE.8		
42	RECEIPT FOOTER LINE.9		
43	RECEIPT FOOTER LINE.10		

ENGLISH

CASH REGISTER SPECIFICATIONS

Technical Characteristics

Listed below are the technical characteristics of this cash register model.

Type:	Electronic cash register with clamshell thermal printer, 10 department groups, 99 departments, 15 clerks, up to 3,000 PLU settings. Max. 12,000-line Electronic Journal internal memory, expandable via memory storage device. Removable cash drawer.
Displays:	160x80 dot, tiltable, Operator LCD for displaying all transaction data with menu system for cash register programming. 10-digit Client alphanumeric display. Symbols for change, subtotal, minus, total, foreign currency value, department number and item count shown.
Capacity:	8-digit input and readout
Printer:	24-column line thermal printer with drop-in paper loading.
Paper supply:	58.5 ± 0.5 mm thermal paper.
Batteries:	3 standard "AA" size batteries which safeguard memory contents in the event of power failures.
Battery life:	With normal use, the batteries may need to be replaced once a year.
Technology:	CMOS RAM.
Power cons.	Standby 12.1 W, Operating 41.8 W.
Operating Temperature:	32 – 104 °F (0 °C – 40 °C)
Dimensions:	10 mm (W) x 430 mm (D) x 294 mm (H)
Weight:	7.7 Kg (16,98 lbs)

FRANÇAIS

SPÉCIFICATIONS TECHNIQUES DE LA CAISSE ENREGISTREUSE

Caractéristiques techniques

Voici la liste des caractéristiques techniques de ce modèle de caisse enregistreuse.

Type :	Caisse enregistreuse électronique équipée d'une imprimante à double coque, 10 groupes de départements, 99 départements, 15 vendeurs, jusqu'à 3.000 programmations de PLU. Mémoire interne du journal électronique de 12.000 lignes max. extensible par carte mémoire. Tiroir-caisse amovible.
Afficheurs :	Afficheur opérateur LCD, 160x80 points, inclinable, sur lequel sont indiquées toutes les données de transaction avec système de menu pour programmer la caisse enregistreuse. Afficheur Client alphanumérique 10 caractères. Symboles monnaie, sous-total, moins, total, valeur devise étrangère, numéro de département et affichage du nombre d'articles.
Capacité :	8 chiffres en entrée
Imprimante :	Imprimante thermique avec 24-colonnes
Rouleau de papier :	58,5 ± 0,5 mm papier thermique
Batteries :	3 batteries standard "AA" pour la sauvegarde du contenu de la mémoire en cas de coupure de courant.
Durée de vie des batteries :	Dans des conditions normales d'utilisation, il faut remplacer les batteries une fois par an.
Technologie :	CMOS RAM.
Consommation :	Au repos 12,1 W, en fonction 41,8 W.
Température de fonctionnement :	32 – 104 °F (0 °C – 40 °C)
Dimensions :	10 mm (W) x 430 mm (D) x 294 mm (H)
Poids :	7,7 Kg (16,98 lbs)

DEUTSCH

REGISTRIERKASSE: TECHNISCHE EIGENSCHAFTEN

Technische Eigenschaften

Im folgenden sind technischen Eigenschaften dieses Registrierkassenmodells zusammengestellt.

Typ:	Elektronische Registrierkasse mit Klappendrucker Klapp-Thermodrucker, 10 Abteilungsgruppen, 99 Abteilungen, 15 Kassierern, bis zu 3.000 PLU-Einstellungen. Interner Speicher des Elektronischen Journals mit max. 12.000 Zeilen, der durch ein Speichergerät erweitert werden. Herausziehbare Geldschublade.
Displays:	Raster 160x80, kippar, LCD-Bedienungsgerät, um mit Hilfe des Menüsystems zur Registrierkassenprogrammierung alle Transaktionsdaten anzuzeigen. 10-stelliger, alphanumerischer Kundenbildschirm. Symbole für Wechselgeld, Zwischensummen, Subtraktionen, Gesamtbeträge, Fremdwährungswerte, Abteilungsnummern und Artikelbestände, die angezeigt werden.
Kapazität:	8-stellige Eingabe und Ausgabe
Drucker:	Thermodrucker mit 24 Spalten und Papierschnellladen
Papier:	58,5 ± 0,5 mm Thermopapier
Batterien:	3 Standard "AA" Batterien zur Speicherhaltung bei Stromausfall
Batterie-Lebensdauer:	Bei normalem Gebrauch muss die Batterie einmal im Jahr ausgetauscht werden.
Technologie:	CMOS RAM.
Stromverbrauch:	Bereitschaft 12,1 W, in Betrieb 41,8 W.
Betriebs-temperatur:	32 – 104 °F (0 °C – 40 °C)
Abmessungen:	10 mm (W) x 430 mm (D) x 294 mm (H)
Gewicht:	7,7 Kg (16,98 lbs)

ESPAÑOL

DESCRIPCIONES Y SEGURIDAD DE LA CAJA REGISTRADORA

Características Técnicas

Se han incluido a continuación las características técnicas de este modelo de caja registradora.

Tipo:	Caja registradora electrónica con impresora térmica de pinza, 10 grupos de departamentos, 99 departamentos, 15 cajeros, hasta 3.000 entradas de PLU. Memoria interna de diario electrónico para un máximo de 12.000 líneas, ampliable a través de un dispositivo de memoria SD. Cajón de efectivo extraíble.
Pantallas:	LCD del operador de 160x80 puntos e inclinable para la visualización de todos los datos de transacciones con sistema de menús para la programación de la caja registradora. Pantalla alfanumérica de 10 dígitos para el cliente. Se muestran símbolos para cambio, subtotal, menos, total, valor de divisa extranjera, número de departamento y número de artículos.
Capacidad:	Introducción y lectura de 8 dígitos
Impresora:	Impresora térmica de 24 columnas por línea con carga del rollo "drop-in"
Soporte papel:	Papel térmico de 58,5 ± 0,5 mm.
Baterías:	3 baterías estándar formato "AA" que protegen el contenido de la memoria en caso de fallos de corriente.
Duración de las baterías:	Con un uso normal, es posible que necesite reemplazar las baterías una vez al año.
Tecnología:	CMOS RAM.
Cons. corriente:	Standby 12,1 W, Operando 41,8 W.
Temp. operativa:	32 – 104 °F (0 °C – 40 °C)
Dimensiones:	10 mm (W) x 430 mm (D) x 294 mm (H)
Peso:	7,7 Kg (16,98 lbs)

NEDERLANDS

SPECIFICATIES

Technische eigenschappen

Hieronder vindt u de technische eigenschappen van dit model kasregister.

Type:	Elektronisch kasregister met inklapbare thermische printer, 10 omzetgroepen, 99 warencategorieën, 15 medewerkers, max. 3.000 PLU instellingen. Intern geheugen Elektronisch Journaal max. 12.000 regels, uit te breiden met systeem voor geheugenopslag. Verwijderbare kassa-lade.
Displays:	LC Medewerkersdisplay, 160x80 dots, kantelbaar, voor weergave van alle transactiegegevens, met menusysteem voor programmeren van kasregister. Alfanumeriek Klantendisplay, 10 digits. Symboolweergave voor wisselen, sub totaal, minbewerkingen, totaal, wisselkoers vreemde valuta, warencategorienummer en artikelteller.
Capaciteit:	8 cijfers invoer en uitlezen.
Printer:	Thermisch, 24 tekens per regel met drop-in papiertoevoer.
Papier:	58,5 ± 0,5 mm rol thermisch papier
Batterijen:	3 standaard "AA" batterijen die de inhoud van het geheugen waarborgen bij stroom uitval.
Duur van batterijen:	Bij normaal gebruik dienen de batterijen jaarlijks vervangen te worden.
Technologie:	CMOS RAM.
Stroomverbruik:	Standby 12,1 W, bij gebruik 41,8 W.
Bedrijfs-temperatuur:	32 – 104 °F (0 °C – 40 °C)
Afmetingen:	10 mm (W) x 430 mm (D) x 294 mm (H)
Gewicht:	7,7 Kg (16,98 lbs)

PORTUGUÊS

ESPECIFICAÇÕES DA CAIXA REGISTRADORA

Características Técnicas

Abaixo estão descritas as características técnicas deste modelo de caixa registradora.

Tipo:	Caixa registradora electrónica com impressora térmica de abertura em forma de concha, 10 grupos de departamento, 99 departamentos, 15 funcionários, até 3.000 definições PLU. Memória electrónica com máximo de 12.000 linhas para Registo Electrónico, que pode ser aumentada através de dispositivo de armazenamento. Gaveta de dinheiro amovível.
Visores:	Visor LCD do operador 160x80 pontos, inclinável, permite visualizar todos os dados da transacção com menu de sistema para programar a caixa registradora. Visor alfanumérico de 10 dígitos para o Cliente. Símbolos para troca, subtotal, menos, total, valor em moeda estrangeira, número de departamento e contagem de artigos.
Capacidade:	Entrada e leitura de 8 dígitos
Impressora:	Impressora térmica de linhas a 24 colunas
Abastecimento de papel:	Papel térmico de 58,5 ± 0,5 mm.
Pilhas:	3 pilhas normais de formato "AA" que mantêm o conteúdo da memória no caso de falhas de corrente.
Duração das pilhas:	Em utilização normal, as pilhas apenas precisarão de ser substituídas uma vez por ano.
Tecnologia:	CMOS RAM.
Consumo de energia:	Em espera 12,1 W, Em Operação 41,8 W.
Temperatura de Operação:	32 – 104 °F (0 °C – 40 °C)
Dimensões:	10 mm (W) x 430 mm (D) x 294 mm (H)
Peso:	7,7 Kg (16,98 lbs)

DANSK

KASSEAPPARATETS SPECIFIKATIONER

Tekniske specifikationer

Nedenfor finder de kasseapparatets tekniske specifikationer.

Type:	Elektronisk kasseapparat med termisk Clamshell™ printer-mekanisme, 10 varegrupper, 99 varebetegnelser, 15 ekspedientnumre, op til 3.000 PLU opsætninger. Max 12.000-liniers Elektronisk Journal intern hukommelse, der kan udvides via et hukommelseslagringssoftware. Udtagelig kasseskuffe.
Displays:	160x80 punkts, vippelig operatør LCD-skærm, der viser alle transaktionsdata med et menusystem til kasseapparatsprogrammering. Et 10-cifret kunde alfanumerisk display. Symboler til byttepenge, subtotal, minus, total, fremmed valuta værdier, varenummer og synlig varetælling.
Kapacitet:	8-cifret indtastning og aflæsning
Printer:	24 kolonne linier termoprinter med drop-in papirfremføring.
Papir:	58,5 ± 0,5 mm thermal paper.
Batterier:	3 stk. standard AA batterier, der beskytter hukommelsen i tilfælde af strømsvigt.
Batteriets levetid:	Ved normalt brug, bør batteriet nok udskiftes én gang om året.
Teknik:	CMOS RAM.
Forbrug:	Standby 12,1 W, i drift 41,8 W.
Driftstemperatur:	32 – 104 °F (0 °C – 40 °C)
Mål:	10 mm (W) x 430 mm (D) x 294 mm (H)
Vægt:	7,7 Kg (16,98 lbs)

NORSK

KASSAAPPARATETS SPESIFIKKER

Tekniske karakteristikk

Nedenfor følger tekniske karakteristikk for dette kassaapparatet modell.

Type:	Elektronisk kassaapparat med termisk skriver, 10 avdelingsgrupper, 99 avdelinger, 15 ekspeditører, opp til 3 000 PLU-innstillinger. Internminne med elektronisk journal med maks. 12 000 linjer. Minnet kan ekspanderes ved minneslagringsanordningen. Avtakbar kassaskuff.
Displayer:	Operatørsdisplay 160x80 dot, som kan lenes for å vise all transaksjonsdata med menusystem for kassaapparatets programmering. Alfanymerisk kundedisplay med 10 tegn. Symboler for veksel, subtotal, minus, total, utenlandsk valutaverdi, avdelingsnummer og artikkelteller blir vist.
Kapasitet	8-sifres inntasting og avlesing.
Skriver:	Termisk skriver med 24-kolumners linjer og papirlading av drop-type.
Papirforsyning	58,5 ± 0,5 mm termisk papir.
Batterier:	3 standardbatterier av størrelsen "AA" for å beskytte minnet ved strømvbrudd.
Batteriets levetid:	Ved normalt bruk, skal batteriene skiftes ut en gang hvert år.
Teknologi:	CMOS RAM.
Strømforbruk:	Ventemodus 12,1 W, Funksjon 41,8 W.
Funksjons-temperatur:	32 - 104 °F (0 °C - 40 °C)
Mål:	10 mm (B) x 430 mm (D) x 294 mm (H)
Vekt	7,7 Kg



FIGURES - IMAGES
ABBILDUNGEN - FIGURAS
AFBEELDINGEN - FIGURAS
FIGURER - BILDER

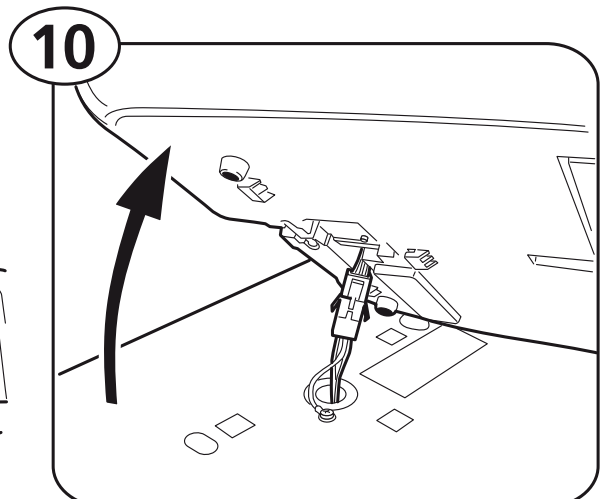
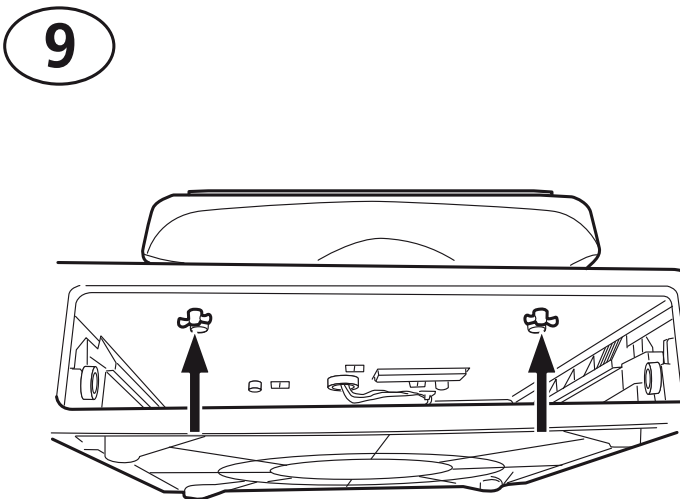
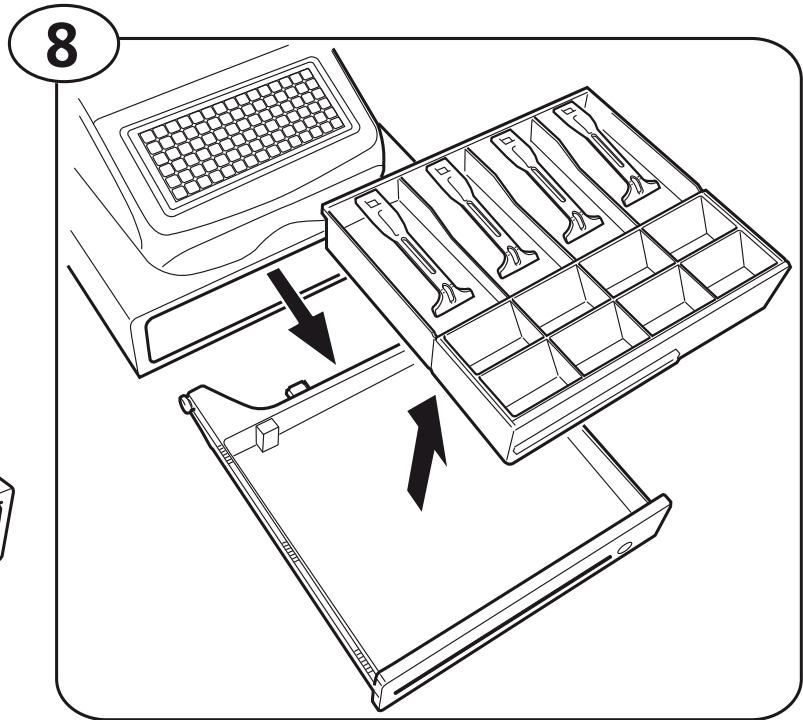
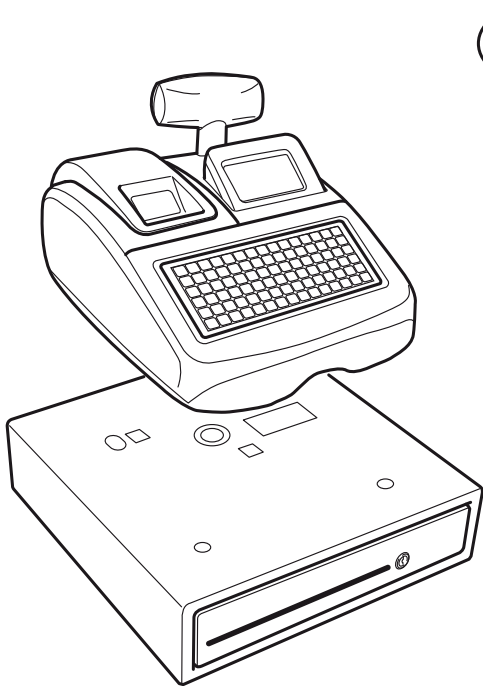
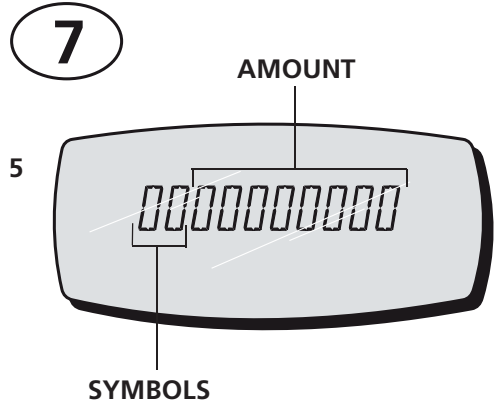
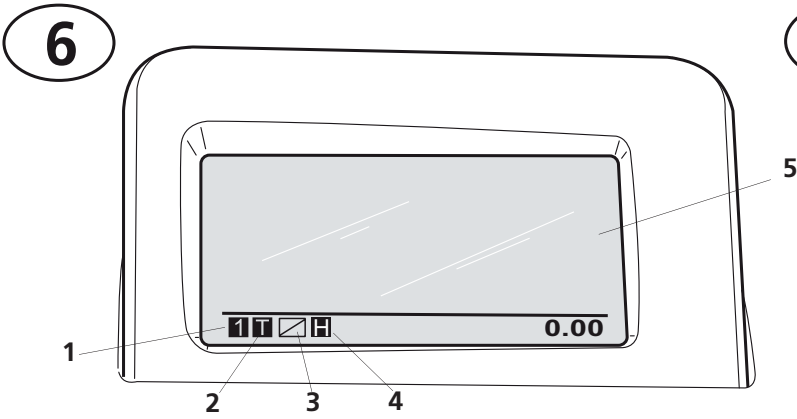

Code: 577500